

11012024-2.0



ПАСПОРТ И РУКОВОДСТВО ПО ЭКСПЛУАТАЦИИ ПОДЪЕМНИК НОЖНИЧНЫЙ САМОХОДНЫЙ НА ГУСЕНИЧНОМ ХОДУ





Оглавление

1. Меры предосторожности	3
2. Габариты и технические характеристики.	11
3. Основные принципы	27
4. Неисправности и принципы их устранения	37
5. Описание аккумуляторов и зарядного устройства.....	39
6. Транспортировка и обслуживание.....	40
7. Гарантийные обязательства	61
Гидравлическая схема	72
Электрическая схема	76

ВНИМАНИЕ! Вся информация, приведенная в данном руководстве, основана на данных, доступных на момент печати. Производитель оставляет за собой право вносить изменения в конструкцию изделия без предварительного уведомления, если эти изменения не ухудшают потребительских свойств и качества продукции.

Опасность

Несоблюдение инструкций и правил техники безопасности, приведенных в данном руководстве, может привести к смерти или серьезным травмам.

Перед использованием подъемника вы должны внимательно прочитать правила в руководстве по эксплуатации.

В случае нарушения правил эксплуатации все последствия несет оператор.

После получения машины, пожалуйста, проверьте внешний вид и функционал, если есть какие-либо поломки, повреждения, некомплектность, сообщите это своему дилеру.

1. Меры предосторожности

Перед началом работ:

Оператор и все задействованные в работе лица должны ознакомиться с данным руководством и полностью в нем разобраться. Поломки и/или причиненный ущерб по причине нарушения правил эксплуатации, либо ошибочного толкования не являются гарантийными случаями и ответственность за них полностью лежит на лицах, эксплуатирующих подъемник.

Избегайте опасных ситуаций.

Прежде чем переходить к следующему шагу, вы должны знать и понимать правила безопасности.

Всегда выполняйте проверки перед работой.

Всегда выполняйте функциональные тесты перед использованием.

Проверяйте рабочее место.

Используйте машину только в соответствии с ее конструктивным назначением.

Оператор должен:

Прочитать, понять и соблюдать инструкции производителя, правила техники безопасности и наклейки на машине.

Прочитать, понять и соблюдать правила безопасности пользователей и безопасности рабочего места.

Прочитать, понять и соблюдать все применимые государственные законы и постановления.

Быть должным образом обученным безопасной эксплуатации машины.

Классификация опасностей

В изделиях используются следующие символы, цветовые обозначения и символические рисунки:

Предупреждающий знак - используется для предупреждения о травмах. соблюдайте всю информацию по технике безопасности, которая следует после знака, чтобы избежать возможных травм или смерти.

 **DANGER** Красный указывает на опасную ситуацию. Если не следовать правилу, отмеченному данным знаком, это может привести к смерти или серьезной травме.

 **Warning** Серый указывает на опасную ситуацию. Если не следовать данному правилу, это может привести к смерти или серьезным травмам.

 **Careful** Желтый цвет указывает на опасную ситуацию. Если не следовать данному правилу, это может привести к травмам легкой или средней степени тяжести.

 **ATTENTION** Синий указывает на опасную ситуацию. Если не следовать данному правилу, это может привести к материальному ущербу.

Назначение изделия

Использование этой машины ограничивается подъемом персонала, его инструментов и материалов на рабочее место.

Обслуживание защитной маркировки

Заменяйте отсутствующие или поврежденные знаки безопасности, чтобы оператор всегда помнил о безопасности.

Для очистки знаков безопасности используйте нейтральное мыло и воду.

Не используйте чистящие средства на основе растворителей, так как такие чистящие средства могут повредить материал знака безопасности.

Опасность поражения электрическим током.



Этот аппарат не изолирован и не обеспечивает защиты от поражения электрическим током при соприкосновении с проводами или иными токоведущими частями стороннего оборудования.

Соблюдайте достаточное безопасное расстояние от кабелей питания и силового оборудования, как указано в применимых государственных законах и постановлениях и в следующей таблице.

Напряжение	Требуемый допуск
~ 300 В	Без касаний
300 В ~ 50 кВ	3,05 м
50 кВ ~ 200 кВ	4,60 м
200 кВ ~ 350 кВ	6,10 м
350 кВ ~ 500 кВ	7,62 м
500 кВ ~ 750 кВ	10,67 м
750 кВ ~ 1000 кВ	13,72 м

Следует учитывать влияние сильного ветра или его порывов на движение платформы, раскачивание троса и его расслабление.

Держитесь подальше от машины, если она касается проводов под напряжением. Перед отключением электропитания людям на земле или на платформе запрещается прикасаться к машине или работать с ней.

Не работайте на подъемнике во время грозы или в непогоду.

Не используйте аппарат в качестве заземляющего провода во время сварки.

Риск опрокидывания

Персонал, оборудование и материалы на платформе не должны превышать максимальную грузоподъемность платформы и выдвинутой платформы.

Максимальная нагрузка - GTJZ0608LD			
Максимальная вместимость (на открытом воздухе)	2 человека	Максимальная вместимость (в помещении)	2 человека
Максимальная рабочая нагрузка выдвинутой платформы	113 кг	Максимальная нагрузка на платформу	450 кг
Максимальная нагрузка - GTJZ0810LD			
Максимальная вместимость (на открытом воздухе)	2 человека	Максимальная вместимость (в помещении)	2 человека
Максимальная рабочая нагрузка выдвинутой платформы	113 кг	Максимальная нагрузка на платформу	450 кг
Максимальная нагрузка – GTJZ1012LD			
Максимальная вместимость (на открытом воздухе)	2	Максимальная вместимость (в помещении)	2 человека
Максимальная рабочая нагрузка выдвинутой платформы	113 кг	Максимальная нагрузка на платформу	320 кг
Максимальная нагрузка – GTJZ1214LD			
Максимальная вместимость (на открытом воздухе)	2 человека	Максимальная вместимость (в помещении)	2 человека
Максимальная рабочая нагрузка выдвинутой платформы	113 кг	Максимальная нагрузка на платформу	320 кг

Общий вид платформы:

без расширения

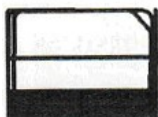

расширенная (выдвинутая)

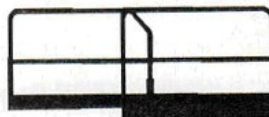

Безопасность рабочей зоны

Платформу можно поднимать только на твердой, ровной горизонтальной поверхности. Оборудование не может передвигаться, когда платформа поднимается или поднята.

Правила безопасности

Не используйте сигнализацию наклона в качестве горизонтального индикатора. Только тогда, когда машина сильно наклонена, сработает сигнализация наклона шасси и платформы. При этом работа в таком положении будет не безопасной.

Если срабатывает сигнализация наклона:

Опустите платформу. Переместите машину на твердую горизонтальную площадку. Если при подъеме платформы срабатывает датчик наклона, будьте осторожны, прекратите подъем платформы.

При использовании на открытом воздухе платформу нельзя поднимать, если скорость ветра может превышать 12,5 м/с. Если после подъема скорость ветра превышает 12,5 м/с, платформу следует немедленно опустить, подъемник не сможет продолжать работу, пока не спадет ветер.

Машину нельзя эксплуатировать при сильном ветре или порывах ветра. Нельзя увеличивать площадь поверхности платформы или груза. Увеличение площади, подверженной воздействию ветра, снижает устойчивость машины.

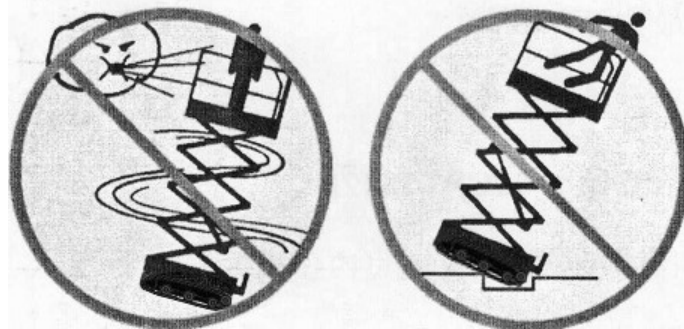

Не используйте пульт управления на платформе, чтобы освободить платформу, если платформа застопорилась, застряла или другие предметы поблизости не позволяют ей двигаться нормально. Весь персонал должен покинуть платформу, прежде чем пытаться освободить платформу с помощью наземного пульта управления.

При управлении подъемником необходимо быть очень осторожным и снижать скорость при движении по неровной местности, гравию, неустойчивым или гладким поверхностям, вблизи проемов и крутых склонов.



Запрещено развивать усилие более 400 Н (упираясь руками или инструментами в стену или иной неподвижный объект) при работе на платформе. Запрещено размещать на платформе более двух человек одновременно.

Запрещено использовать машину в качестве подъемного крана.

Нельзя размещать, связывать фиксированные или подвешенные грузы на какой-либо части машины.

Нельзя толкать машину или другой объект платформой.

Машина не может работать с открытым лотком шасси.

Платформу и рядом стоящие строения и конструкции прислонять друг к другу нельзя.

Концевой выключатель не может быть изменен или отключен.

Платформа не может быть конструктивно изменена.

Груз нельзя размещать за перилами платформы.

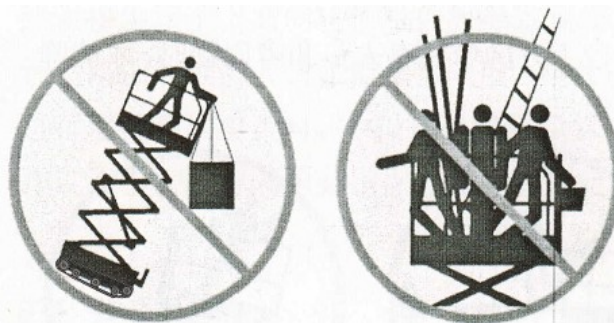

Не разбирайте и не модифицируйте подъемную рабочую платформу без письменного разрешения производителя. Установка дополнительных устройств на платформах, опорах или ограждениях для инструментов или других материалов увеличивает вес платформы и площадь поверхности или нагрузку.

Нельзя изменять или повреждать какие-либо детали, которые могут повлиять на безопасность и устойчивость машины.

Ключевые детали, влияющие на устойчивость машины, не могут быть заменены деталями другого веса или технических характеристик.

Запрещается ставить лестницу или подмости внутри платформы или вплотную к какой-либо части машины.

Могут перевозиться только инструменты и материалы, которые распределены равномерно и могут безопасно перемещаться людьми на платформе.

Не используйте машины на движущихся или неустойчивых поверхностях и транспортных средствах. Убедитесь, что все шины в хорошем состоянии и гайки надежно затянуты.

Риск травм.

Не приближайте руки и ноги к участкам, которые могут изменять свое положение при работе платформы (это может привести к травмам).

Складывая перила, не кладите руки туда, где они могут быть защемлены.

Отсоедините стопорный штифт ограждения, всегда держитесь за ограждение, чтобы предотвратить падение ограждения платформы вниз.

При работе на подъемнике, используя наземный пульт управления, будьте особенно внимательны и продумывайте свои действия. Соблюдайте безопасное расстояние между оператором, машиной и неподвижным объектом.

Опасность работы на склонах

Работа на уклонах запрещена.

Соблюдайте соотношение поднятия рамы и максимального угла наклона при передвижении в сложенном состоянии.

Высота поднятия платформы (% от максимума)	Максимальный угол наклона
30	16,7

Примечание. Допустимые значения уклона ограничиваются условиями грунта и тяговым усилием.

Риск падения

Во время работы персонал на платформе должен носить защитные приспособления и прикреплять их к утвержденной точке крепления троса с помощью крючка ремня безопасности. К каждой точке крепления можно зацепить только один крючок.



Не взбирайтесь и не садитесь на ограждение платформы. Все время устойчиво стойте на полу платформы.

Когда платформа поднимается, нельзя спускаться с платформы.

Следите за тем, чтобы на полу платформы не было мусора.

Пожалуйста, закройте входную дверь перед работой.

Если ограждение установлено неправильно или входная дверь не может гарантировать безопасную работу, пожалуйста, не используйте оборудование.

Не входите и не покидайте платформу, если машина не закрыта.

Риск столкновения.



При запуске или работе на машине следует обращать внимание на дальность обзора и наличие слепых зон.

Обратите внимание на положение выдвижной платформы при перемещении машины.

Проверьте рабочую зону, чтобы избежать препятствий или других возможных опасностей над головой.

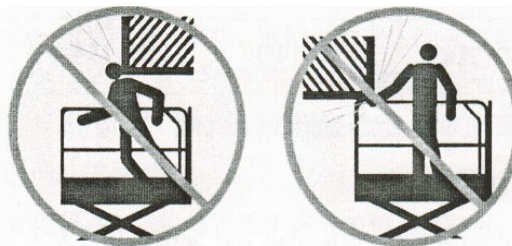

Пользователи должны соблюдать правила работодателя, рабочего места, государственные законы и постановления, касающиеся использования средств защиты.

Стрелки направления движения и рулевого управления на контроллере платформы и паспортной табличке с наклейкой на платформе должны соблюдаться и использоваться в полном их соответствии.

Подъемник не может эксплуатироваться на маршруте любого крана или движущегося надземного оборудования, если контроллер крана не заблокирован и/или не приняты меры для предотвращения любого потенциального столкновения.

Во время работы на самоходном подъемнике не допускайте опасного вождения или необдуманных действий.

Платформу можно опускать только в том случае, если в зоне под платформой нет людей и препятствий.

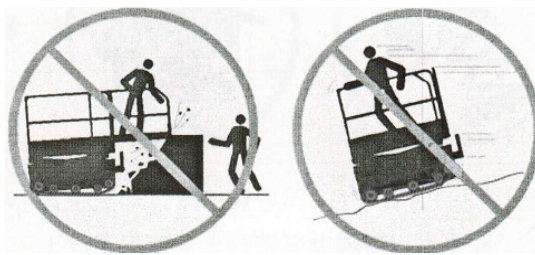

В зависимости от дорожных условий, загруженности, уклона, наличия людей и препятствий выбирайте оптимальную скорость движения.

Опасность повреждения компонентов.

Нельзя использовать зарядное устройство с напряжением более 48 В для зарядки аккумулятора. Не используйте аппарат в качестве заземляющего провода во время сварки.

Взрыво- и пожароопасность

Не используйте и не заряжайте машины в местах, где могут присутствовать легковоспламеняющиеся вещества, взрывоопасные газы или частицы.

Опасность повреждения машины

Не используйте машины, которые были повреждены или неисправны.

Перед каждой сменой машину следует тщательно проверять, а также проверять все функции. Поврежденную или неисправную машину следует немедленно отправить на ремонт и прекратить работу.

Убедитесь, что все операции по техническому обслуживанию выполнялись в соответствии с положениями настоящего руководства.

Убедитесь, что все знаки и наклейки на подъемнике находятся на своих местах и легко читаются.

Убедитесь, что это руководство хранится в ящике для руководства на платформе.

Риск получения телесных повреждений

Не работайте на машине при утечке гидравлического масла или воздуха. Утечка гидравлического масла или воздуха может повредить кожу или вызвать ожог.

Прикосновения к любому компоненту под крышкой может привести к серьезной травме. Только обученный обслуживающий персонал может ремонтировать оборудование в данном отсеке. Открывать отсек рекомендуется только во время осмотра перед эксплуатацией, оператором для ремонта. Во время работы все отсеки должны оставаться закрытыми и запертыми.

Безопасность при использовании аккумулятора

Опасность ожога

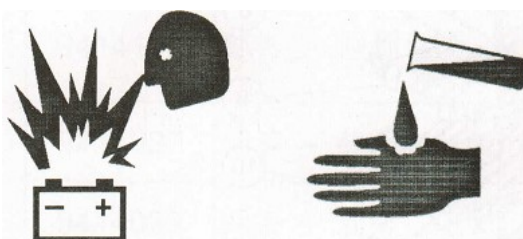

Аккумулятор содержит кислоту. При использовании батарей надевайте защитную одежду и защитные очки.

Избегайте проливания кислоты или контакта с батареями. Используйте раствор соды, чтобы нейтрализовать кислотность пролитого аккумулятора.

Взрывоопасность

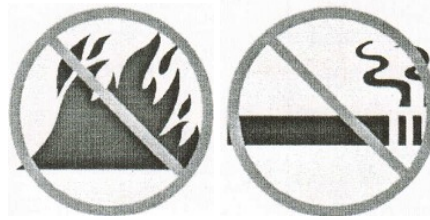

Рядом с аккумулятором не должно быть искр, пламени и зажженных сигарет. В аккумуляторе может выделяться взрывоопасный газ.

Батарейный отсек должен оставаться открытым в течение всего периода зарядки.

Не используйте инструменты, которые могут вызвать искрение при контакте с клеммами аккумулятора или зажимами кабеля.

Опасность повреждения компонентов

Нельзя использовать зарядное устройство с напряжением более 48 В для зарядки аккумулятора.



Опасность поражения электрическим током / ожога

К заземленной трехпроводной розетке переменного тока можно подключать только зарядное устройство.

Ежедневно проверяйте кабель и проводку на предмет повреждений. Перед началом работы замените поврежденные детали.

Избегайте поражения электрическим током из-за контакта с клеммами аккумулятора. Снимите все кольца, часы и другие аксессуары.

Риск опрокидывания

Нельзя использовать аккумулятор, вес которого меньше веса оригинального аккумулятора. Аккумулятор не только играет роль противовеса в шасси, но и необходим для поддержания устойчивости машины. Каждая батарея должна весить 28 кг.

Внимание

Поднимая аккумулятор, используйте соответствующее количество людей и соответствующий метод подъема.

Стоянка и парковка

1. Выберите безопасное место для парковки. Оно должно быть твердым, горизонтальным, без посторонних предметов, без грязи.
2. Задвиньте выдвижную платформу.
3. Поверните переключатель с ключом в положение «выключено» и выньте вилку из розетки, чтобы избежать несанкционированного использования.
4. Подложите под колесо клин либо упор.
5. Зарядите аккумулятор.

2. Габариты и технические характеристики. Основные узлы и агрегаты GTJZ-LD.

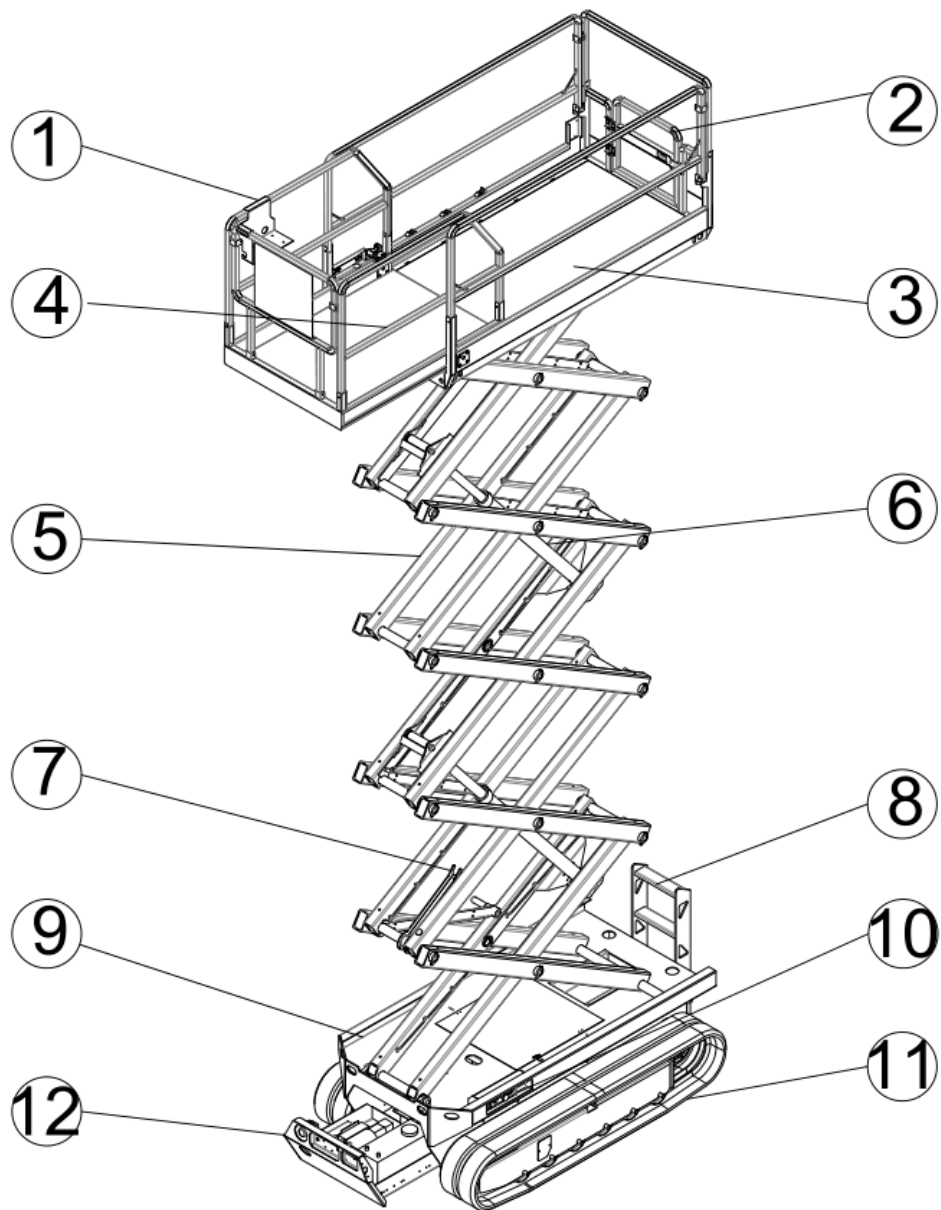

- ① Пульт управления платформы
- ② Входная дверь платформы
- ③ Основная платформа
- ④ Выдвижная платформа
- ⑤ Ножничный механизм
- ⑥ Гидравлический цилиндр
- ⑦ Страховочный упор
- ⑧ Лесница
- ⑨ Шасси
- ⑩ Пульт управления нижний (основной)
- ⑪ Гусеницы
- ⑫ Отсек гидроагрегатов



Габаритные размеры модели GTJZ-LD.

Dimension(mm)

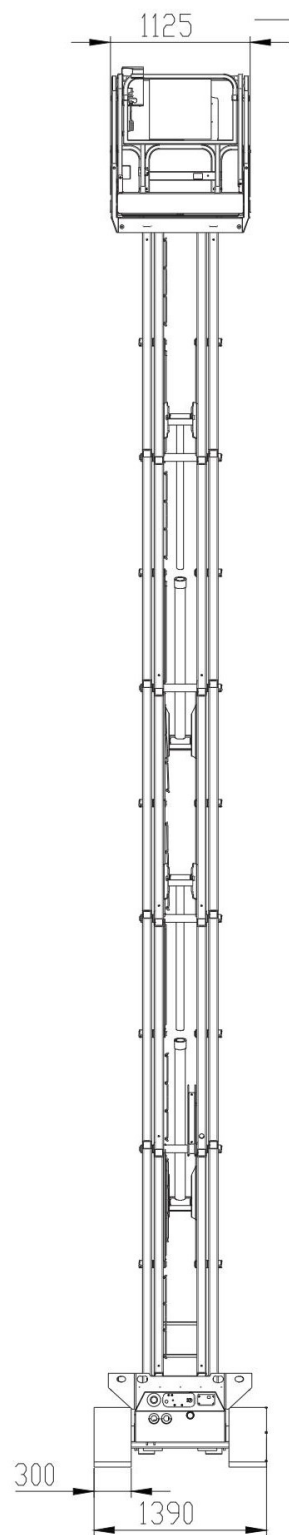
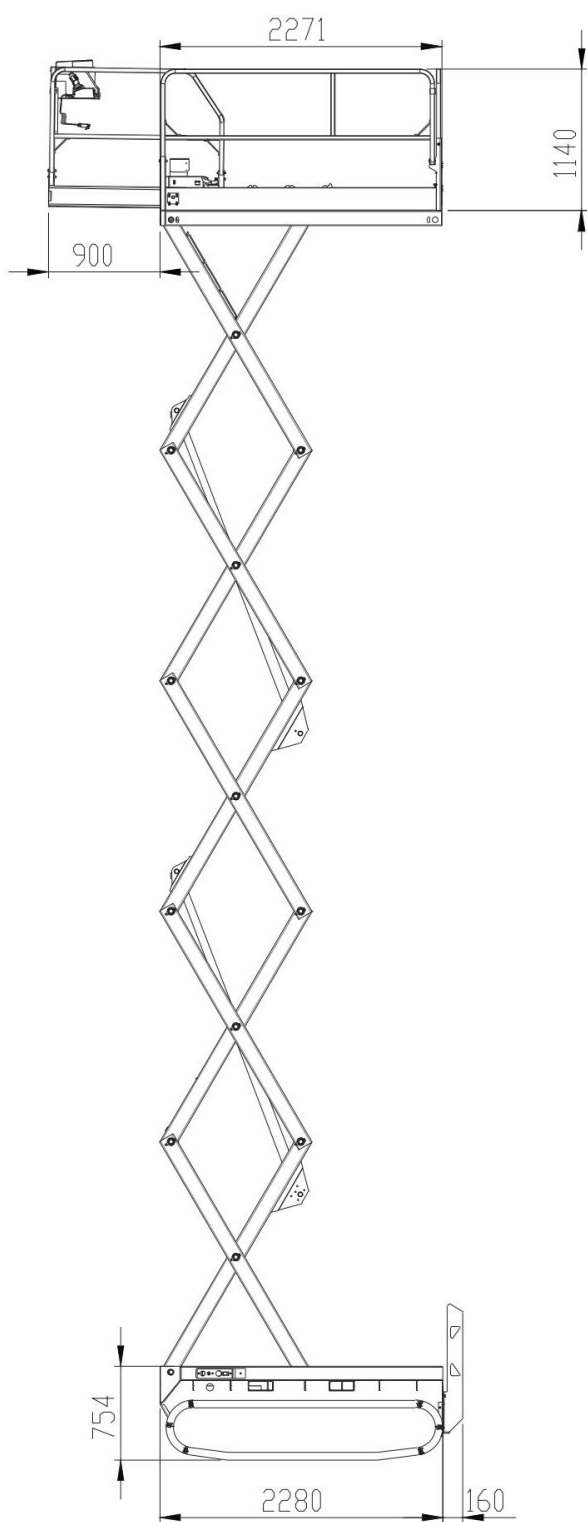

Основные узлы и агрегаты GTJZ-LDS.

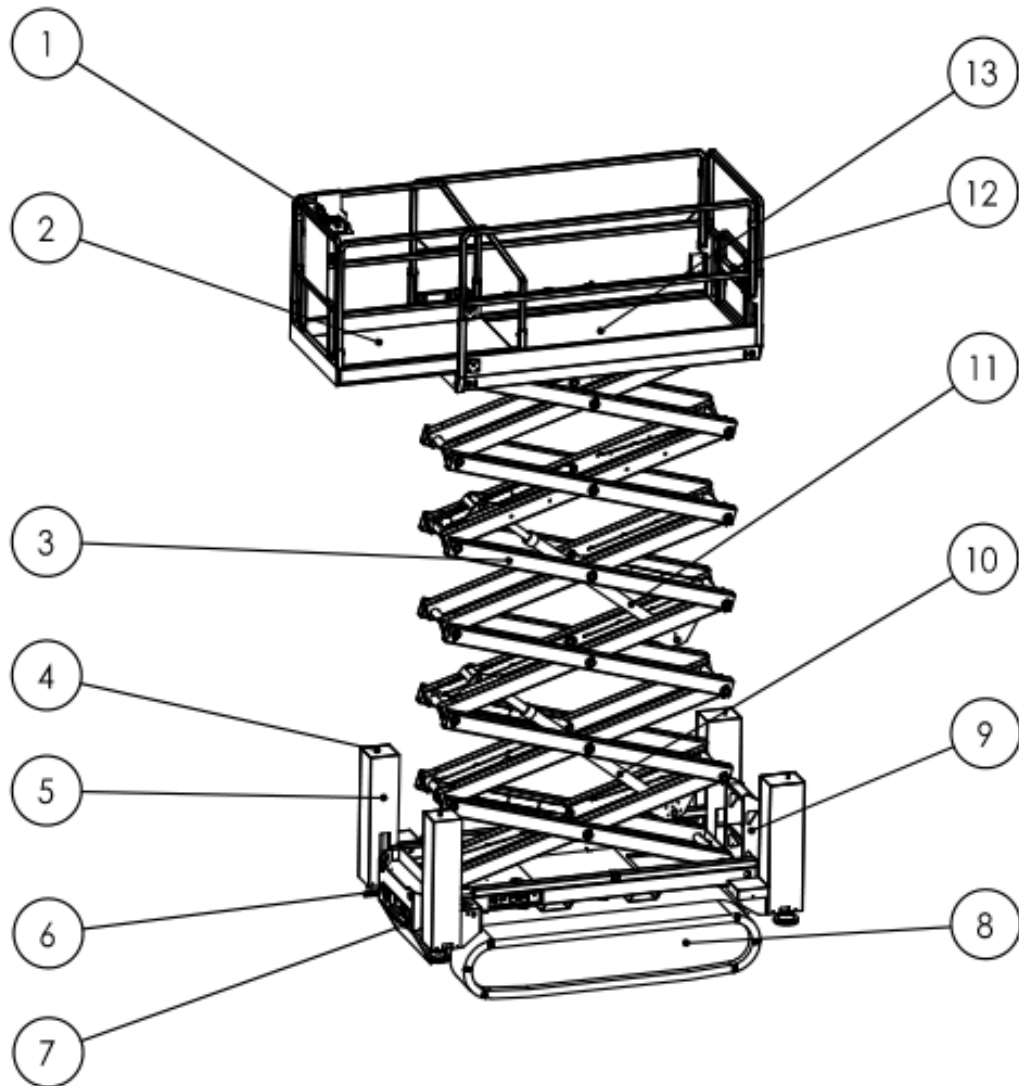

- ① Пульт управления платформы
 - ② Выдвижная платформа
 - ③ Ножничный механизм
 - ④ Выдвижная поря
 - ⑤ Кожух выдвижной опорной стойки
 - ⑥ Основание опор
 - ⑦ Отсек оборудования
 - ⑧ Шасси
 - ⑩ Нижний гидроцилиндр
 - ⑪ Верхний гидроцилиндр
 - ⑫ Дверца платформы
 - ⑬
- Основная рабочая платформа

Габаритные размеры модели GTJZ-LDS.

Dimension(mm)

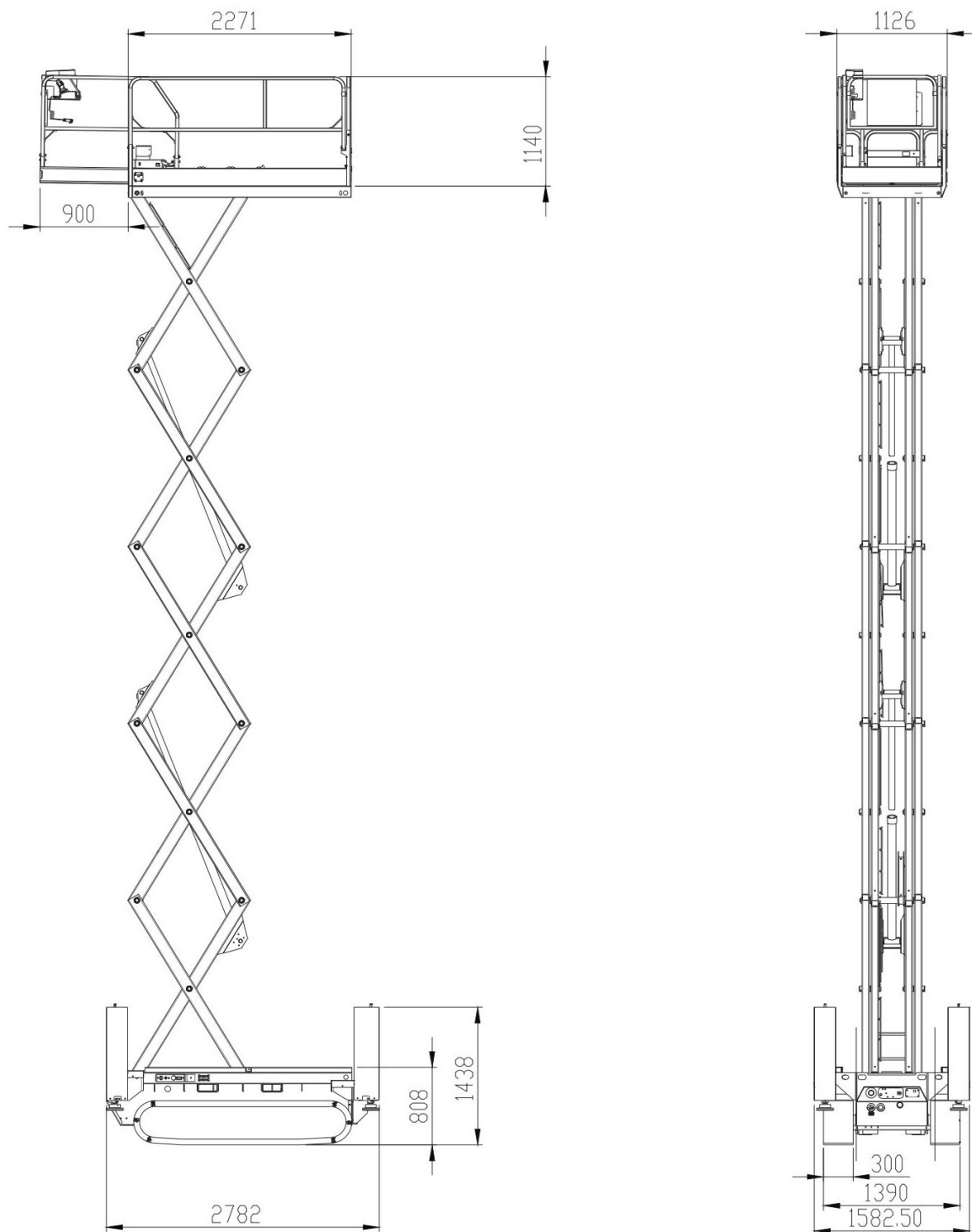

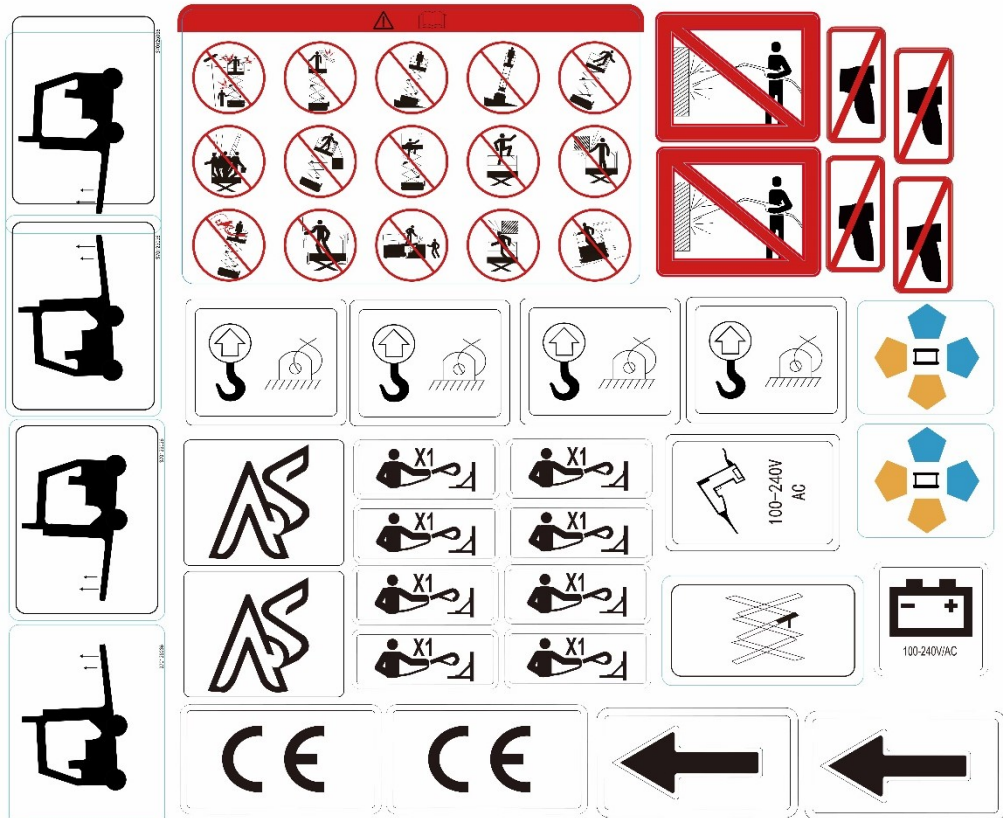
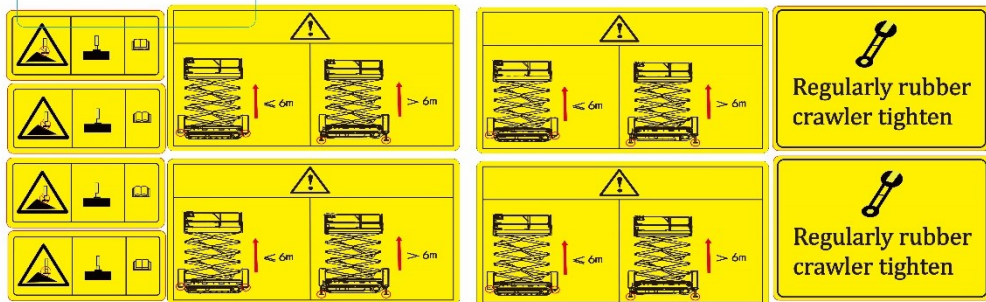

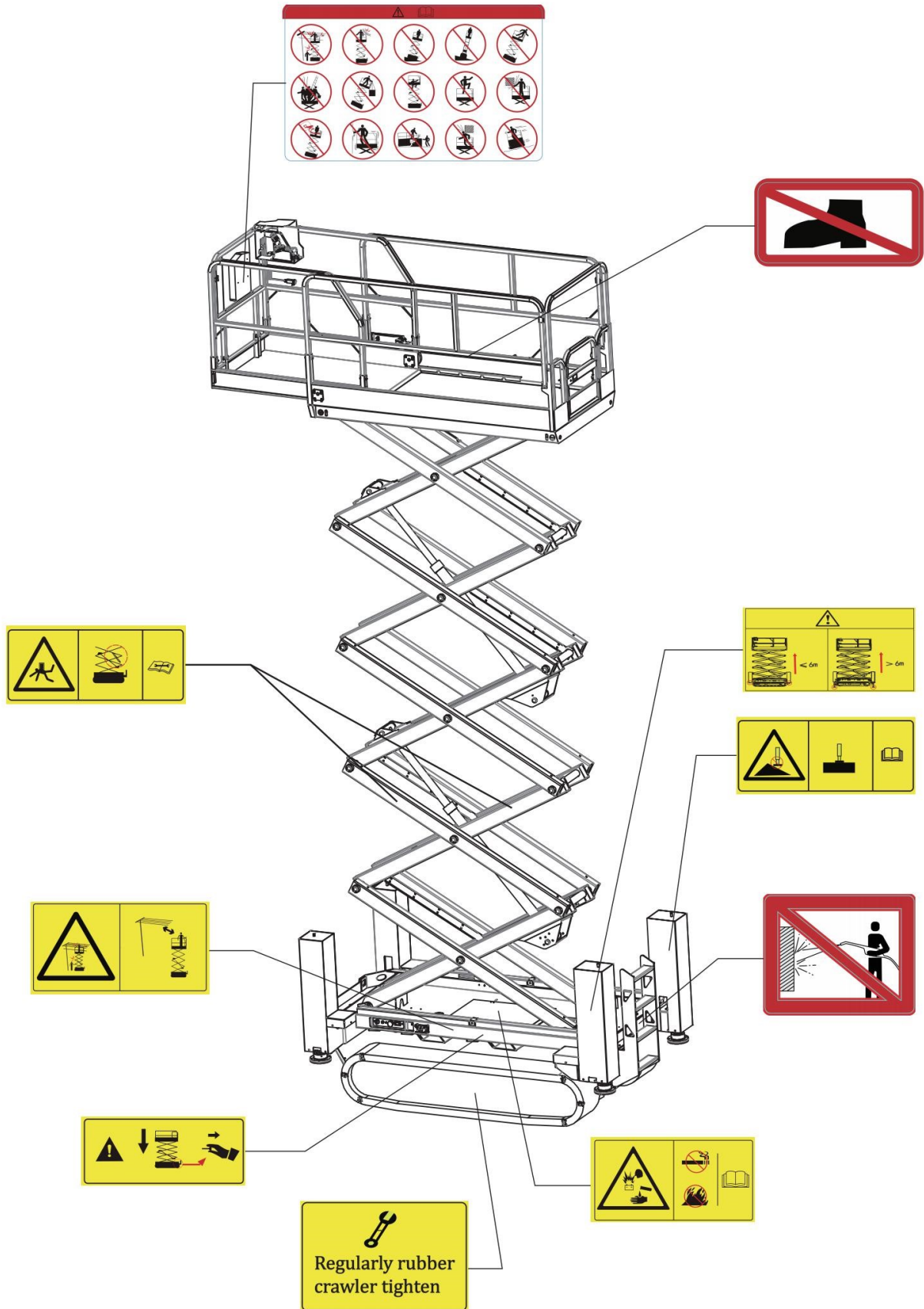

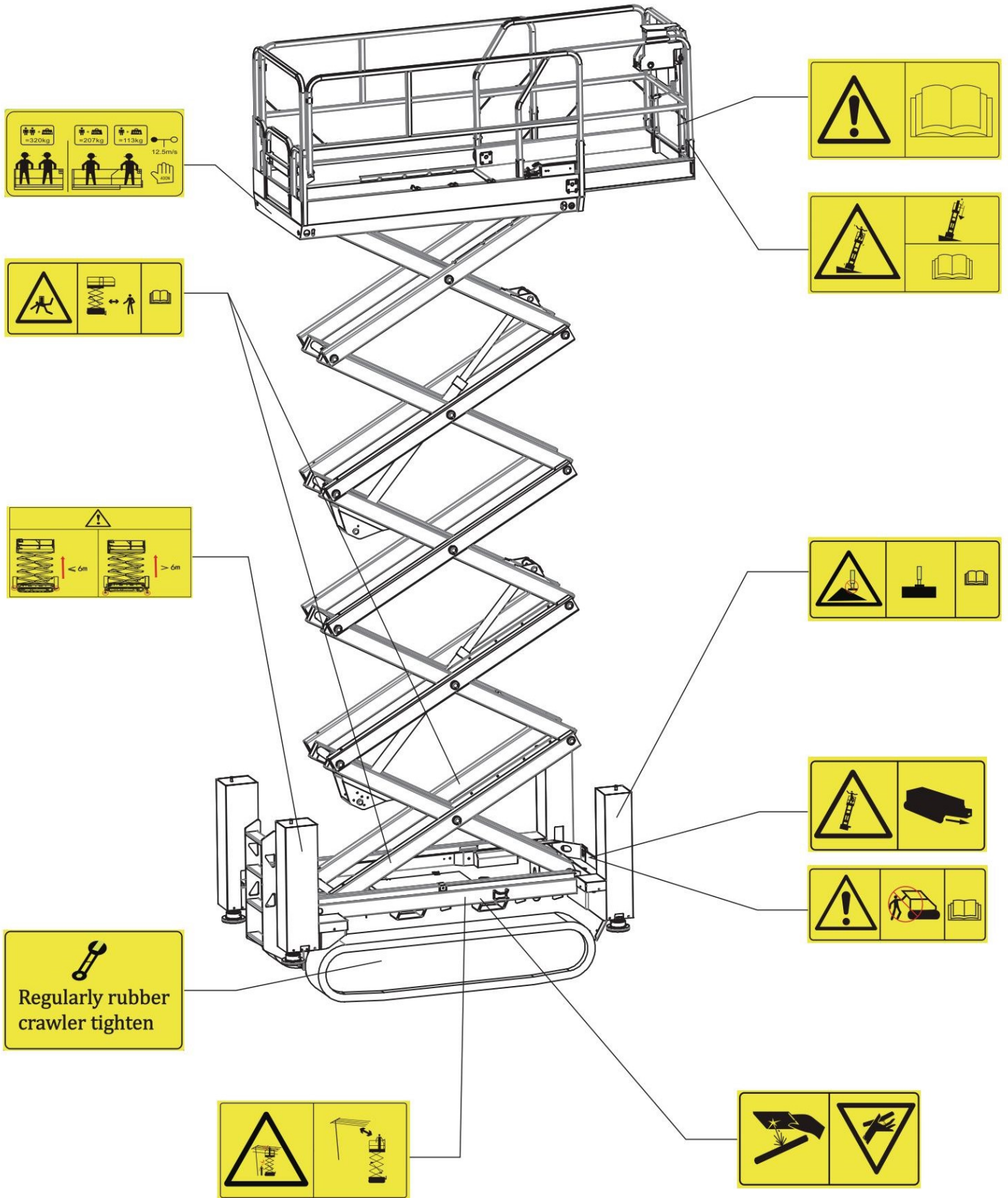

Модель GTJZ0608LD.

Артикул	1019612
Максимальная рабочая высота	8 м
Максимальная высота платформы	6 м
Максимальная высота в сложенном состоянии (перила подняты)	2275 мм
Максимальная высота в сложенном состоянии (перила сложены)	1765 мм
Длина платформы	2270 мм
Длина платформы в разложенном состоянии	3170 мм
Размер платформы	
(Длина × ширина)	мм
Длина выдвижной платформы	900 мм
Номинальная грузоподъемность	450 кг
Максимально допустимая скорость ветра	12,5 м/с
Вес (зависит от модели и модификации)	2400 кг
Источник питания (аккумулятор)	8×6 В/225 Ач

Розетка переменного тока на платформе (опция)	16 А
Максимальное рабочее давление	24 МПа
Напряжение питания (акб)	48 В
Размер трека	2215X300 мм
Максимальный уровень шума (Уровень)	<80 дБ
Значение вибрации не более	5,5 м/с ²
Максимальный номинал ramпы (в сложенном состоянии)	30%
Максимальный номинальный уклон (в сложенном состоянии)	30%
Примечание: номинальные значения уклона ограничиваются условиями почвы и сцеплением с дорогой.	
Максимально допустимый угол наклона	Х-2 °, Y-3 °
Скорость движения	
Скорость машины (мачта опущена)	2 км/ч
Скорость машины (мачта поднята)	0 км/ч
Дополнительная информация	
Остаточное давление в гидравлической системе	3,36 кПа

Модель GTJZ0608LDS

Максимальная рабочая высота	8 м
Максимальная высота платформы	6 м
Максимальная высота в походном состоянии (перила подняты)	2275 мм
Максимальная высота в походном состоянии (перила сложены)	1765 мм
Длина платформы	2270 мм
Длина платформы в разложенном состоянии	3170 мм
Размер платформы (Длина × ширина)	2270×1120 мм
Длина выдвижной платформы	900 мм
Номинальная грузоподъемность	450 кг
Максимально допустимая скорость ветра	12,5 м/с
Вес (зависит от модели и модификации)	2800 кг
Источник питания (аккумулятор)	8 × 6 В / 225Ач

Розетка переменного тока на платформе (опция)	16А
Максимальное рабочее давление	24 МПа
Напряжение питания (акб)	48 В
Размер трека	2215Х300 мм
Максимальный уровень шума (Уровень)	<80 дБ
Значение вибрации не более	5,5 м / с ²
Максимальный номинал ramпы (в сложенном состоянии)	30%
Максимальный номинальный уклон (в сложенном состоянии)	30%
Примечание: номинальные значения уклона ограничиваются условиями почвы и сцеплением с дорогой.	
Максимально допустимый угол наклона	Х-2 °, Y-3 °
Скорость движения	
Скорость машины (мачта опущена)	2 км / ч
Скорость машины (мачта поднята)	0 км / ч
Дополнительная информация	
Остаточное давление в гидравлической системе	3,44 кПа

Модель GTJZ0810LD

Артикул	1019613
Максимальная рабочая высота	10 м
Максимальная высота платформы	8 м
Максимальная высота в сложенном состоянии (перила подняты)	2400 мм
Максимальная высота в сложенном состоянии (перила сложены)	1890 мм
Общая ширина подъемника	1390 мм
Длина платформы	2270 мм
Длина платформы в полностью выдвинутом состоянии	3170 мм
Размер платформы (длина × ширина)	2270×1120 мм
Длина выдвижной части платформы	900 мм
Номинальная грузоподъемность	450 кг
Максимально допустимая скорость ветра	12,5 м/с
Вес (зависит от модели и модификации)	2550 кг
Источник питания	8×6 В/225 Ач

Розетка переменного тока на платформе (опция)	16 А
Максимальное рабочее давление	24 МПа
Напряжение питания (акб)	48 В
Размер трека	2215Х300 мм
Максимальный уровень шума	<80 дБ (Уровень)
Значение вибрации не более	5,5 м/с ²
Максимальная рампа (сложенный вид)	30%
Максимальный угол уклона (сложенный вид)	30%
Примечание: номинальные значения уклона ограничиваются условиями почвы и сцеплением с дорогой.	
Максимально допустимый угол наклона	Х-2 °, Y-3 °
Скорость машины (сложенное состояние)	2 км/ч
Скорость машины (платформа поднята)	0 км/ч
Дополнительная информация	
Остаточное давление в гидравлической системе	3,62 кПа

Модель GTJZ0810LDS

Максимальная рабочая высота	10 м
Максимальная высота платформы	8 м
Максимальная высота в сложенном состоянии (перила подняты)	2400 мм
Максимальная высота в сложенном состоянии (перила вниз)	1890 мм
Длина платформы	1585 мм
Длина платформы в разложенном состоянии	2270 мм
Размер платформы	3170 мм
(Длина × ширина)	2270×1120 мм
Длина выдвижной платформы	900 мм
Номинальная грузоподъемность	450 кг
Максимально допустимая скорость ветра	12,5 м/с
Вес (зависит от модели)	2950 кг
Источник питания	8×6 В/225 Ач

Розетка переменного тока на платформе (опция)	16 А
Максимальное рабочее давление	24 МПа
Напряжение питания	48 В
Размер трека	2215Х300 мм
Излучение воздушного шума при правильной работе рабочего места Максимальный уровень шума	<80 дБ (Уровень)
Значение вибрации не более	5,5 м/с ²
Максимальный номинал рампы (в сложенном состоянии)	30%
Максимальный номинальный уклон (в сложенном состоянии)	30%
Примечание: номинальные значения уклона ограничиваются условиями почвы и сцеплением с дорогой.	
Максимально допустимый угол наклона	Х-2 °, Y-3 °
Скорость машины (сложенный вид)	2 км/ч
Скорость машины (мачта поднята)	0 км/ч
Информация о наземном транспорте	
Остаточное давление в гидравлической системе	4,52 кПа

Модель GTJZ1012LD

Артикул	1019614
Максимальная рабочая высота	12
Максимальная высота платформы	9,75 м
Максимальная высота в сложенном состоянии (перила подняты)	2525 мм
Максимальная высота в сложенном состоянии (перила сложены)	2015 мм
Ширина подъемника	1390 мм
Длина платформы	2270 мм
Длина платформы в разложенном виде	3170 мм
(Длина × ширина)	2270×1120 мм
Длина выдвижной части платформы	900 мм
Номинальная грузоподъемность	320 кг
Максимально допустимая скорость ветра	0 м/с
Вес (зависит от модели и модификации)	2840 кг
Источник питания (аккумулятор)	8×6 В/225 Ач

Розетка переменного тока на платформе (опция)	16 А
Максимальное рабочее давление	24 МПа
Напряжение питания	48 В
Размер трека	2215Х300 мм
Излучение воздушного шума при правильной работе рабочего места Максимальный уровень шума	<80 дБ (Уровень)
Значение вибрации не более	5,5 м/с ²
Максимальный рейтинг ramпы (уложен штат)	30%
Максимальный рейтинг уклона (уложен штат)	30%
Примечание: номинальные значения уклона ограничиваются условиями почвы и сцеплением с дорогой.	
Максимально допустимый угол наклона	Х-2 °, Y-3 °
Скорость машины (сложенное состояние)	2 км/ч
Скорость машины (платформа поднята)	0 км/ч
Дополнительная информация	
Остаточное давление гидравлической системы	8,63 кПа

Модель GTJZ1012LDS

Максимальная рабочая высота	12 м
Максимальная высота платформы	9,75 м
Максимальная высота в сложенном состоянии (перила подняты)	2525 мм
Максимальная высота в сложенном состоянии (перила сложены)	2015 мм
Длина платформы	1585 мм
Длина платформы	2270 мм
Размер платформы в разложенном виде	3170 мм
(Длина × ширина)	2270×1120 мм
Длина выдвижной части платформы	900 мм
Номинальная грузоподъемность	320 кг
Максимально допустимая скорость ветра	0 м/с
Вес (зависит от модели и комплектации)	2840 кг
Источник питания (аккумулятор)	8×6 В/225 Ач

Розетка переменного тока на платформе (опция)	16 А
Максимальное рабочее давление	24 МПа
Напряжение питания (акб)	48 В
Размер трека	2215Х300 мм
Максимальный уровень шума	<80 дБ (Уровень)
Значение вибрации не более	5,5 м/с ²
Максимальный угол ramпы (сложенный вид)	30%
Максимальный преодалеваемый уклон (сложенный вид)	30%
Примечание: номинальные значения уклона ограничиваются условиями почвы и сцеплением с дорогой.	
Максимально допустимый угол наклона	Х-2 °, Y-3 °
Скорость машины (сложенный вид)	2 км/ч
Скорость машины (платформа поднята)	0 км/ч
Дополнительная информация	
Остаточное давление гидравлической системы	9,24 Па

Модель GTJZ1214LD

Максимальная рабочая высота	13,8 м
Максимальная высота платформы	11,8 м
Максимальная высота в сложенном состоянии (перила подняты)	2750 мм
Максимальная высота в сложенном состоянии (перила опущены)	2140 м
Длина платформы	1390 мм
Длина платформы	2270 мм
Размер платформы в выдвинутом состоянии	3170 мм
(Длина × ширина)	2270×1120 мм
Длина выдвижной платформы	900 мм
Номинальная грузоподъемность	320 кг
Максимально допустимая скорость ветра	0 м / с
Вес (зависит от модели и модификации)	3000 кг
Источник питания (аккумулятор)	8×6 В/225 Ач

Розетка переменного тока (опция)	16А
Максимальное рабочее давление	24 МПа
Напряжение питания (акб)	48 В
Размер трека	2215Х300 мм
Максимальный уровень шума	<80 дБ (Уровень)
Значение вибрации, не более	5,5 м/с ²
Максимальный уровень рампы (сложенный вид)	30%
Максимальный рейтинг уклона (сложенный вид)	30%
Примечание: номинальные значения уклона ограничиваются условиями почвы и сцеплением с дорогой.	
Максимально допустимый угол наклона	Х-2 °, Y-3 °
Скорость машины (сложенный вид)	2 км/ч
Скорость машины (платформа поднята)	0 км/ч
Дополнительная информация	
Остаточное давление гидравлической системы	8,63 кПа

Модель GTJZ1214LDS

Максимальная рабочая высота	13,8 м
Максимальная высота платформы	11,8 м
Максимальная высота в сложенном состоянии (перила подняты)	2750 мм
Максимальная высота в сложенном состоянии (перила сложены)	2140 мм
Ширина платформы	1585 мм
Длина платформы	2270 мм
Размер платформы в разложенном состоянии	3170 мм
(Длина × ширина)	2270×1120 мм
Длина выдвижной платформы	900 мм
Номинальная грузоподъемность	320 кг
Максимально допустимая скорость ветра	0 м/с
Вес (зависит от модели и модификации)	3000 кг
Источник питания (аккумулятор)	8×6 В/225 Ач

Розетка переменного тока платформы (опция)	16А
Максимальное рабочее давление	24 МПа
Напряжение питания (акб)	48 В
Размер трека	2215Х300 мм
Максимальный уровень шума	<80 дБ (Уровень)
Значение вибрации не более	5,5 м/с ²
Максимальный номинал ramпы (в сложенном состоянии)	30%
Максимальный номинальный уклон (в сложенном состоянии)	30%
Примечание: номинальные значения уклона ограничиваются условиями почвы и сцеплением с дорогой.	
Максимально допустимый угол наклона	Х-2 °, Y-3 °
Скорость машины (сложенное состояние)	2 км/ч
Скорость машины (платформа поднята)	0 км/ч
Дополнительная информация	
Остаточное давление гидравлической системы	8,63 кПа



Рис. 1 - Наземный контроллер

1. Переключатель режима управления. В зависимости от положения активирует пульт управления на рабочей платформе либо наземный пульт управления. В нулевом положении отключает управление полностью.
2. Тумблер управления поднятием и опусканием платформы.
3. Предохранитель.
4. Кнопка аварийного выключения. Нажатие отключает питание подъемника. Вытягивание (возвращение в исходное состояние) возобновляет питание и работу подъемника.
5. Пульт управления на рабочей платформе.

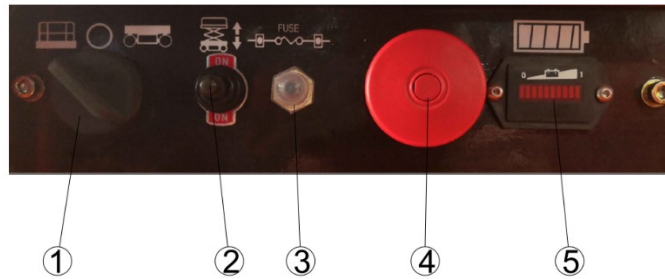

Рис.2 - Контроллер платформы

1. Большой кулисный переключатель
2. Кнопка выбора функции водителя
3. Кнопка выбора скорости привода
4. Красная кнопка аварийной остановки
5. Светодиод
6. Кнопка звукового сигнала
7. Кнопка выбора функции подъема
8. Рукоятка управления
9. Кнопка включения функции

3. Основные принципы

Контроллер платформы. Описание функции клавиш

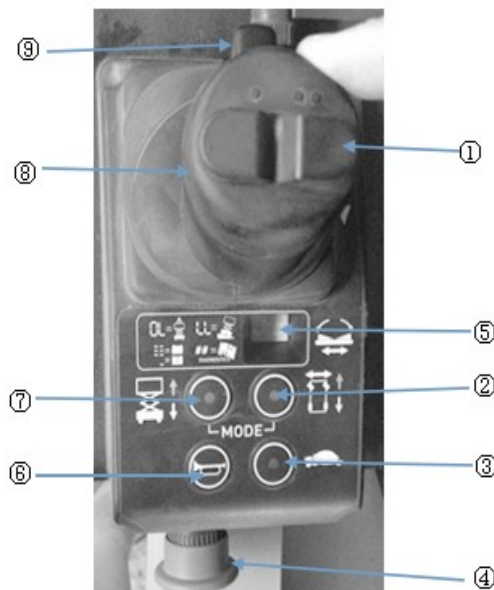
1. Большой тумблерный переключатель может активировать функцию рулевого управления при нажатии тумблера в любом направлении.

2. Нажмите эту кнопку, чтобы активировать функцию выбора направления.

3. Нажмите эту кнопку, чтобы активировать функцию медленного или быстрого вождения.

4. Нажмите красную кнопку аварийной остановки внутрь до положения «выключено», чтобы остановить все функции. Включите в положение «включено», и возможность управления подъемником будет возобновлена.

5. Светодиодное диагностическое считывающее устройство и индикатор заряда аккумулятора.

6. Нажмите кнопку звукового сигнала, и звуковой сигнал активируется. Отпустите кнопку звукового сигнала, и звуковой сигнал перестанет звучать.

7. Нажмите эту кнопку, чтобы активировать функцию подъема.

8. Ручка управления.

9. Кнопка включения функции.

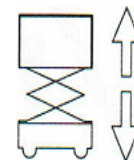
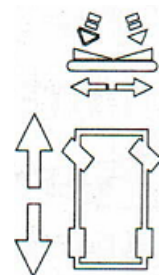

Функция подъема: нажмите и удерживайте кнопку включения данной функции на ручке управления платформой, чтобы включить функцию подъема. Переместите ручку управления в направлении, указанном синей стрелкой, и платформа поднимется. Переместите ручку управления в направлении, указанном желтой стрелкой, и платформа опустится. Когда платформа опускается, должен прозвучать оповещающий сигнал.

Функция движения: нажмите и удерживайте кнопку включения функции на ручке управления платформой, чтобы включить функцию движения. Переместите ручку управления в направлении, указанном синей стрелкой на панели управления, и машина будет двигаться в направлении, указанном синей стрелкой. Переместите ручку управления в направлении, указанном желтой стрелкой на панели управления, и машина будет двигаться в направлении, указанном желтой стрелкой.



Рис.3 - Контроллер платформы подъемника гусеничного ножничного типа с автоматическими выдвигаемыми опорами

1. Для передвижения нажмите кнопку включения функции передвижения. Задайте направление движения, перемещая джойстик вперед либо назад.
2. Для поворота вправо/влево нажмите и удерживайте на рукоятке джойстика соответствующую клавишу.
3. Для подъема и опускания платформы нажмите кнопку переключения режима подъема/опускания. Потяните рукоятку джойстика вперед для поднятия платформы. Потяните рукоятку джойстика назад для опускания платформы.
4. Чтобы управлять выносными опорами, нажмите кнопку управления выносными опорами.
 - 4.1 Продолжайте нажимать кнопку правой передней выносной опоры, не отпускайте ее. С помощью рукоятки джойстика вы можете выдвинуть, либо убрать выносную опору.
 - 4.2 Такая же работа с другими тремя аутригерами.
 - 4.3 Продолжайте нажимать кнопку автоматического выравнивания, не отпуская ее. С помощью рукоятки джойстика вы можете выдвинуть, либо убрать выносные опоры. (Четыре выносные опоры автоматически выравниваются, и звуковой сигнал оповестит вас, когда выравнивание закончено).
 - 4.4 Когда горит индикатор на определенной кнопке выносной опоры, это означает, что выносная опора касается земли.

5. Примечания:

После нажатия кнопки переключателя выносных опор, когда вы хотите снова использовать функцию подъема или передвижения, вам необходимо сначала снова

нажать кнопку переключения выносных опор.

Внимание:

Перед началом работы вы должны полностью изучить и понять данное руководство по эксплуатации. Поломки, произошедшие вследствие нарушения настоящего руководства и/или его неправильного толкования, не являются гарантийными.

1. Избегайте опасных ситуаций.
2. Всегда выполняйте проверки перед работой.

Перед работой

3. Проверьте рабочее место.
4. Всегда выполняйте функциональные тесты перед использованием.
5. Используйте машину только в соответствии с ее конструктивным замыслом.

Основные принципы

Оператор несет ответственность за выполнение проверки перед работой и текущее обслуживание. Осмотр перед работой - это интуитивно понятный процесс проверки, выполняемый оператором перед каждой сменой работы. Цель проверки - выяснить, есть ли у машины очевидные проблемы, до того, как оператор выполнит функциональную проверку.

Осмотр перед работой также может использоваться для определения необходимости планового технического обслуживания. Оператор может выполнять только те операции текущего обслуживания, которые указаны в данном руководстве.

Внимательно просмотрите список на следующей странице и проверьте каждый пункт.

Если обнаружено повреждение или любое несоответствие, отличное от заводского состояния, необходимо незамедлительно устранить неисправность.

Только квалифицированные специалисты по обслуживанию могут ремонтировать машину в соответствии с инструкциями производителя. После технического обслуживания оператор должен снова провести проверку перед выполнением операции, прежде чем продолжить функциональную проверку.

Плановые технические осмотры должны выполняться квалифицированными специалистами по техническому обслуживанию в соответствии с параметрами спецификации и требованиями руководства, предоставленными производителем.

Проверьте оборудование на наличие:

Трещин в сварных швах или деталях конструкции.

Повреждений или деформаций машины.

Убедитесь, что все элементы конструкции собраны, все соответствующие крепежи и штифты находятся в правильном положении и затянуты.

Перила установлены, штифт перил установлен на место и болты надежно затянуты.

Убедитесь, что поддон аккумуляторной батареи шасси и поддон масляного насоса закрыты и заблокированы, соединение аккумулятора правильное.

Осмотр перед эксплуатацией

Убедитесь, что руководство является полным, удобным для чтения и хранится в ящике для руководства на платформе.

Убедитесь, что все наклейки четкие, разборчивые и правильно расположены.

Проверьте, не течет ли гидравлическое масло и соответствует ли уровень масла, и при необходимости дозаправьте его. Перейдите в раздел «обслуживание».

Проверьте, не протекает ли аккумуляторная кислота и соответствует ли уровень жидкости. При необходимости добавьте дистиллированную воду. Проверьте следующие детали или участки на предмет повреждений, неправильной установки или отсутствия деталей, а также несанкционированных изменений:

1. Электрические компоненты, проводка и кабели.
2. Гидравлические шланги, соединения, гидроцилиндры и блоки гидрораспределителей.
3. Элементы конструкции.
4. Гидравлический мотор.
5. Подвижные элементы конструкции.
6. Гусеницы.
7. Ролики и элементы системы привода.
8. Концевые выключатели и ограничители.
9. Гайки, болты, шпильки, штифты.
10. Платформа и поручни.
11. Дверь платформы.
12. Световые индикаторы и сигнализация (при наличии).
13. Ящики, отсеки.
14. Выдвижная платформа.
15. Подшипники, пресс-масленки (тавотницы).
16. Ручка управления платформой.
17. Тормоз.

Примечание. Если платформу необходимо поднять для проверки машины, убедитесь, что предохранительный рычаг находится в правильном положении.

Осмотр рабочего места

Осмотр рабочего места помогает оператору решить, может ли рабочее место гарантировать безопасную работу машины. Оператор должен сделать это перед перемещением машины на рабочее место.

Оператор несет ответственность за понимание и избежание опасностей на рабочем месте, которые можно заметить и исключить при перемещении, установке и эксплуатации машины.

Остерегайтесь и избегайте следующих опасных ситуаций:

- Крутые склоны, замкнутые пространства.
- Выступы, препятствия на земле или мусор.
- Неровная поверхность.
- Не твердая или не гладкая поверхность.
- Порывистый или сильный ветер и высоковольтные провода.
- Опасные места.

- Поверхность пола недостаточна для того, чтобы выдержать полную нагрузку, прилагаемую машиной.

- Ветер и погодные условия.

- Наличие постороннего персонала.

Не приступайте к работе, если Вы не понимаете правила безопасной эксплуатации машины, изложенные в данном руководстве по эксплуатации.

Помните:

1. Избегайте опасных ситуаций.
2. Всегда выполняйте проверки перед операцией.
3. Проверяйте рабочее место.
4. Всегда выполняйте функциональные тесты перед использованием.
5. Используйте машину только в соответствии с ее конструктивным замыслом.

Функциональный тест

Функциональный тест используется для обнаружения неисправностей перед началом использования машины.

Оператор должен следовать пошаговым инструкциям, чтобы проверить все функции машины.

Не используйте неисправные машины. Если обнаружена неисправность, машину необходимо пометить, как неисправную, и прекратить ее использование. Только квалифицированные специалисты по обслуживанию могут ремонтировать машину в соответствии с инструкциями производителя.

После технического обслуживания оператор должен выполнить осмотр и функциональную проверку еще раз перед началом использования машины.

1. Выберите твердую, горизонтальную и безбарьерную испытательную площадку.

2. Убедитесь, что аккумулятор подключен.

На наземном контроллере.

3. Потяните красную кнопку аварийной остановки на платформе и установите ее в положение «включено».

4. Выберите наземный контроллер, как основной.

5. Следите за светодиодом на контроллере платформы.



Диагностическое считывающее устройство.

Результат: индикатор должен быть таким, как показано справа.

Проверить аварийное отключение

6.Нажмите на нижнюю красную кнопку аварийной остановки внутрь до положения «выключено».

Результат: питание полностью отключено.

7. Вытяните красную кнопку аварийной остановки в положение включения.

Проверка функции вверх / вниз и включение функций

Центральная система сигнализации контролирует звуковые сигналы, издаваемые зуммером с разной частотой. Сигнал опускания платформы звучит с частотой 60 раз в минуту. Звуковой сигнал наклона платформы звучит с частотой

150 раз в минуту. Также может быть установлен дополнительный звуковой сигнал (опционально).

8. Поверните переключатель с ключом в положение управления платформой или в положение выключения.

9. Нажмите и удерживайте переключатель подъема платформы.

Результат: платформа не поднимается.

10. Поверните пусковой переключатель в положение наземного управления.

11. Поднимите и удерживайте переключатель подъема платформы.

Результат: платформа должна подняться.

12. Нажмите и удерживайте переключатель подъема платформы.

Результат: платформа должна быть внизу. Когда платформа опускается, должен прозвучать сигнал об опускании. Опустите платформу до высоты 2х метров и отпустите кнопку. Платформа должна остановиться.

13. Еще раз нажмите и удерживайте переключатель подъема платформы.

Результат: платформа должна быть опущена в самое нижнее положение. Когда платформа опустится, должен прозвучать сигнал об опускании.

Тестирование аварийного опускание платформы

14. Поднимите платформу примерно на 60 см вверх.

15. Вытяните кнопку аварийного опускания сбоку от лестницы для входа в машину.

Результат: платформа должна опуститься вниз. Звуковой сигнал при этом не активируется.

16. Поверните пусковой переключатель на контроллер платформы.

Тестирование на контроллерах платформы

Аварийное отключение

17. Переведите красную кнопку аварийной остановки платформы в положение «выключено».

Результат: не работают все функции.

18. Вытяните красную кнопку аварийной остановки в положение «включено».

Результат: загорится светодиодный индикатор диагностического считывающего устройства.

Тестирование звукового сигнала

19. Нажмите кнопку звукового сигнала.

Результат: раздастся звуковой сигнал.

Проверка функции вверх / вниз и включение функции

20. Не нажимайте кнопку включения функций на ручке управления.

21. Медленно переместите ручку управления в направлении, указанном синей стрелкой, а затем в направлении, указанном желтой стрелкой.

Результат: функции не должны быть активированы.

22. Нажмите кнопку выбора функции подъема платформы.

23. Удерживайте кнопку включения функции на ручке управления.

24. Отпустите ручку управления.

Результат: платформа должна перестать подниматься.

25. Удерживайте кнопку включения функции, медленно переместите ручку управления в направлении, указанном желтой стрелкой.

Результат: платформа должна опуститься вниз. Когда платформа опустится, должен прозвучать сигнал.

Проверка рулевого управления

Примечание. При выполнении проверки функций рулевого управления и вождения встаньте на платформу лицом к рулевому колесу машины.

26. Нажмите кнопку выбора функции движения, и индикатор загорится.

27. Удерживайте кнопку включения функции на ручке управления.

28. Нажмите тумблер в верхней части ручки управления в направлении, указанном стрелкой влево на панели управления.

Результат: рулевое колесо должно вращаться в направлении, указанном стрелкой влево на панели управления.

29. Нажмите тумблер в направлении, указанном правой стрелкой на панели управления.

Результат: рулевое колесо должно вращаться в направлении, указанном правой стрелкой на ходовой части.

Движение и функция тормоза

30. Удерживайте кнопку включения функции на ручке управления.

31. Следуйте в направлении, указанном направленной вверх стрелкой на панели управления, медленно перемещайте ручку управления, пока машина не начнет двигаться, затем верните ручку в центральное положение.

Результат: машина должна двигаться в направлении, указанном стрелкой вверх на панели управления, а затем внезапно остановиться.

32. Удерживайте кнопку включения функции на ручке управления.

33. Следуйте в направлении, указанном стрелкой вниз на панели управления, медленно перемещайте ручку управления, пока машина не начнет двигаться, затем верните ручку в центральное положение.

Результат: машина должна двигаться в направлении, указанном стрелкой вниз на панели управления, а затем внезапно остановиться.

Примечание. Тормоза должны удерживать машину на любом склоне, по которому можно подняться.

Проверить работу датчика наклона

Примечание. Этот тест проводится на земле с помощью контроллера платформы. Не стойте на платформе.

36. Полностью опустить платформу.

37. Два колеса с одной стороны приводятся в опору 5,5 × 20 см.

38. Платформа поднимается минимум на 2 м.

Результат: платформа должна перестать двигаться, а сигнал наклона должен звучать с высокой частотой (150 раз в минуту).

39. Переместите ручку управления движением в направлении, указанном стрелкой вверх, а затем переместите в направлении, указанном стрелкой вниз.

Результат: функция движения не должна работать ни в одном направлении.

40. Опустите платформу и отведите машину.

Основные принципы

Машина представляет собой самоходное гидравлическое подъемное устройство, оборудованное рабочей площадкой с ножничной системой подъема. Вибрация, возникающая при работе машины, не опасна для оператора, стоящего на рабочей платформе. Эту машину можно использовать для подъема персонала и их инструментов на определенную высоту от земли или в рабочую зону над машиной или оборудованием.

Только обученный и уполномоченный персонал может работать на машине. Если несколько операторов используют одну и ту же машину в разное время одной и той же рабочей смены, тогда все они должны быть квалифицированными операторами и соблюдать все правила техники безопасности и инструкции, приведенные в руководстве по эксплуатации и техническому обслуживанию. Это означает, что каждый новый оператор должен выполнять проверку перед работой, проверку работоспособности и проверку на рабочем месте перед использованием машины.

Аварийное отключение

Нажмите красную кнопку аварийной остановки на наземном или платформенном контроллере в положение «выключено», чтобы отключить питание.

Все ремонтные работы и обслуживание подъемника должны осуществляться при выключенном питании и нажатой кнопке аварийного отключения.

Включение питания

1. Потяните красную кнопку отключения питания наружу.

Наземное управление

1. Поверните переключатель с ключом в положение наземного контроллера.
2. Вытяните красную кнопку аварийной остановки на наземном пульте управления и на платформе в положение «включено».
3. Перед использованием машины убедитесь, что батареи надежно подключены.

Отрегулируйте положение платформы

Переместите переключатель подъема платформы в соответствии с меткой на панели управления. Функции движения и рулевого управления нельзя использовать с наземного пульта управления.

Работа на платформе

1. Поверните пусковой переключатель на контроллер платформы.
2. Вытяните красную кнопку аварийной остановки на наземном пульте управления и на платформе в положение «включено».
3. Перед работой на машине убедитесь, что батареи надежно подключены.

Отрегулируйте положение платформы

1. Нажмите кнопку «ВВЕРХ».
2. Удерживайте кнопку включения функции на джойстике.
3. Переместите джойстик по отметке на нем.

Рулевое управление

1. Нажмите кнопку функции движения.
2. Удерживайте кнопку включения функции на джойстике.

3. Поверните гусеничный ножничный подъемник с помощью тумблера, расположенного в верхней части ручки управления.

Привод

1. Нажмите кнопку функции движения.
2. Удерживайте кнопку включения функции на джойстике.
3. Увеличение скорости: медленно переместите джойстик от себя или к себе. Чем сильнее отклоняется джойстик, тем выше скорость.

Снижение скорости: медленно перемещайте джойстик, чем меньше угол отклонения, тем ниже скорость передвижения.

Остановка: верните джойстик в центральное положение или отпустите кнопку включения функции.

Используйте джойстик и стрелку направления на платформе, чтобы определить направление движения машины.

При подъеме платформы скорость движения будет ограничена. Состояние аккумуляторных батарей напрямую влияет на производительность. Когда индикатор уровня заряда аккумулятора мигает, скорость движения и скорость работы машины уменьшаются.

Выбор скорости привода

Контроллер привода может работать в двух различных скоростях движения.

Режим низкой скорости движения активен, когда горит кнопка выбора скорости движения.

Режим быстрой скорости движения активен, когда гаснет индикатор кнопки выбора скорости движения.

Нажмите кнопку выбора скорости движения, чтобы выбрать желаемую скорость движения.

Езда по склонам

Определите уклон поверхности в %.

Примечание: номинальные характеристики уклона ограничиваются условиями почвы и сцеплением с дорогой.

Определение % уклона:



$$a = (H/S) * 100 = \text{угол наклона в \%}$$

Работа с наземным пультом управления

Соблюдайте безопасное расстояние между оператором, машиной и неподвижным объектом.

При использовании контроллера следует обращать внимание на направление машины.

Индикатор уровня заряда батареи

Определите уровень заряда батареи с помощью светодиодного считывающего устройства.

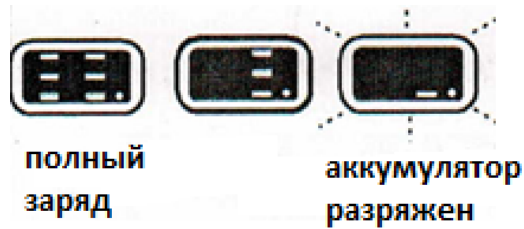

Использование предохранительного рычага

1. Поднимите платформу примерно на 2,5 м от земли.
2. Поднимите предохранительный рычаг, переместите его на середину втулки вала и поверните вверх в вертикальное положение.
3. Уменьшайте высоту платформы до тех пор, пока предохранительный рычаг не войдет в безопасный контакт со втулкой вала. При опускании платформы держитесь подальше от движущейся части.

Внимание! Не допускайте нагрузки на платформу при использовании опоры предохранительного рычага.

Как сложить перила

Система ограждения платформы содержит складную часть ограждения выдвижной платформы и складную часть ограждения основной платформы. Все детали закреплены в нужном положении четырьмя проволочными стопорными штифтами.

1. Полностью опустите платформу и сделайте отступ на выдвинутой платформе.
2. Снимите пульт управления на платформе.
3. С внутренней стороны платформы снимите два проволочных стопорных штифта в передней части удлинительной платформы.
4. Сложите передние части ограждения выдвижной платформы внутрь. Не кладите руки туда, где они могут быть зажаты.
5. Установите два снятых штифта обратно с каждой стороны кронштейна ограждения.
6. Поверните внутрь и выдвиньте правое ограждение платформы. Не кладите руку туда, где она может быть зажата.
7. Поверните внутрь и выдвиньте левое ограждение платформы. Не кладите руку туда, где она может быть зажата.
8. Осторожно откройте дверь и перейдите на лестницу или площадку.
9. Снимите проволочный стопорный штифт с задней стороны правого ограждения основной платформы.
10. Сложите правый компонент ограждения основной платформы с лестницы или земли. Не кладите руки туда, где они могут быть зажаты.
11. Установите снятые штифты обратно в кронштейн ограждения.
12. Снимите проволочный стопорный штифт с задней стороны левого ограждения основной платформы.

13. Сложите левую часть ограждения основной платформы. Не кладите руки туда, где они могут быть зажаты.
14. Установите снятые штифты обратно в кронштейн ограждения.
15. Откиньте заднее ограждение вперед и не кладите руки туда, где они могут быть зажаты.

Как поднять ограждение

Следуйте инструкциям по складыванию перил, но в обратном порядке.

Расширение и отступ платформы

1. Поставьте ногу на педали позиционирования на удлинительной платформе.
2. Нажмите, чтобы выдвинуть ограждение платформы, и выдвиньте платформу в нужное положение.

Примечание. При попытке выдвинуть платформу не стойте на самой выдвинутой платформе.

4. Неисправности и принципы их устранения

Коды неисправностей



Пожалуйста, потяните кнопку экстренной остановки вперед и назад, если светодиодный индикатор диагностического считывающего устройства отображает код ошибки (например, LL) для включения сброса системы.

Коды ошибок

Код	Описание	Необходимые действия
01	Ошибка при инициализации системы (может отображаться 10 в PCU)	Остановите все действия и прекратите работу
02	Ошибка в системной связи (может отображаться 20 в PCU)	Остановите все действия и прекратите работу
03	Ошибка настройки недопустимого параметра	Остановите все действия и прекратите работу
10	Вы можете видеть на PCU: Ошибка инициализации системы	Остановите все действия и прекратите работу
12	Ошибка открытия кнопки подъема или падения шасси при запуске	Остановите все действия и прекратите работу
31	Ошибка датчика давления	Остановите все действия и прекратите работу
32	Ошибка датчика угла	Остановите все действия и прекратите работу
42	Ошибка кнопки левого поворота при запуске	Устраните поломку.
43	Ошибка кнопки правого поворота при запуске	Устраните поломку.
46	Ошибка в действии дескриптора при запуске	Остановить работу платформы
47	Джойстик не находится в нулевом положении при запуске	Устраните поломку.
54	Ошибка подъемной катушки	Не перемещайте платформу вверх/вниз и по поверхности
55	Ошибка нисходящей катушки	Не перемещайте платформу вверх/вниз и по поверхности
58	Ошибка тормозной катушки (теперь временно)	Не перемещайте платформу

	экранирована, так как тормозная катушка не имеет выхода)	вверх/вниз и по поверхности
68	Сигнализация Низкого Напряжения	Остановите работу, проверьте аккумуляторы и зарядите их при необходимости
80	Сигнализация о нагрузке Более 80%	Звучит предупреждающий сигнал. Ограничьте нагрузку.
90	Сигнализация о нагрузке Более 90%	Звучит предупреждающий сигнал. Ограничьте нагрузку.
99	Сигнализация о нагрузке Более 99%	Звучит предупреждающий сигнал. Ограничьте нагрузку.
OL	Ошибка перегрузки платформы	Остановите все действия, уменьшите нагрузку
LL	Ошибка превышения предельного значения безопасности при наклоне машины	Не перемещайте платформу вверх/вниз и по поверхности

Решения

Код	Описание
01	Ошибка инициализации системы: может произойти сбой блока управления, замените блок управления.
02	Ошибка системной связи: проверьте подключение линий связи и других линий. Попробуйте заменить PCU или ECU. Если вы все еще не можете решить проблему, обратитесь к поставщику оборудования.
03	Ошибка настройки недопустимого параметра: установите соответствующий параметр для устройства.
12	Ошибка кнопки включения или выключения шасси при запуске: проверьте проводку тумблера или проверьте, не застрял ли тумблер.
31	Ошибка датчика давления: проверьте проводку датчика. Также убедитесь, что параметры датчика веса выбраны правильно.
32	Ошибка датчика угла: проверьте проводку датчика. Также убедитесь, что параметры датчика веса выбраны правильно.
42	Ошибка левой кнопки рулевого управления при запуске: убедитесь, что ничто не нажимает кнопку на ручке. Если все в порядке, возможно потребуется полная замена пульта управления, либо контроллера.
43	Включите правую кнопку поворота при запуске: убедитесь, что ничто не нажимает кнопку на джойстике. Если все в порядке, возможно потребуется полная замена пульта управления, либо контроллера.
46	При запуске джойстика ошибка включения переключателя: убедитесь, что на джойстике не нажимается переключатель включения, также проверьте параметр нулевого положения. Если все в порядке, возможно потребуется полная замена пульта управления, либо контроллера.
47	Ошибка при запуске джойстика не в нулевом положении: убедитесь, что джойстик находится в нулевом положении (вертикальное положение). Убедитесь, что параметр нулевого положения установлен в программе ножничного подъема CFMG. Если все в порядке, возможно потребуется полная замена пульта управления, либо контроллера.
54	Ошибка катушки подъема: проверьте соединение катушек, чтобы убедиться в их правильности. Если все правильно, проверьте, не оборвана ли катушка или не произошло ли короткое замыкание.
55	Ошибка катушки опускания: проверьте соединения катушки, чтобы убедиться в их

	правильности. Если все правильно, проверьте, не оборвана ли катушка или не произошло ли короткое замыкание.
58	Ошибка тормозной катушки: проверьте соединение катушек, чтобы убедиться в их правильности. Если все правильно, проверьте, не оборвана ли катушка или не произошло ли короткое замыкание.
68	Ошибка низкого напряжения: проверьте напряжение батареи и при необходимости зарядите ее. Проверьте соединение батареи и выключателя, укрепите или очистите его. Проверьте напряжение на ЭБУ и контроллере.
80	Сигнал тревоги о нагрузке более 80%: платформа уже близка к предельной нагрузке. Подумайте о том, чтобы не добавлять нагрузку.
90	Сигнал тревоги о нагрузке более 90%: платформа уже близка к предельной нагрузке. Подумайте о том, чтобы не добавлять нагрузку.
99	Сигнал тревоги о загрузке более 99%: платформа достигла предела загрузки. Не добавляйте больше никакой нагрузки.
OL	Ошибка перегрузки платформы: немедленно удалите избыточную нагрузку.
LL	Ошибка превышения предела безопасности при наклоне машины: если машина наклонена, найдите способ сделать ее горизонтальной. Если машина расположена горизонтально, проверьте проводку горизонтального датчика и сам датчик.

5. Описание аккумуляторов и зарядного устройства

Зарядка и обслуживание:

Не используйте внешнее зарядное устройство или дополнительный аккумулятор.

Заряжайте аккумулятор в хорошо вентилируемом месте.

Используйте сеть питания, соответствующую зарядному устройству, параметры сети указаны на самом зарядном устройстве.

Используйте только батареи и зарядные устройства, одобренные производителем.

Зарядка аккумулятора

1. Перед зарядкой убедитесь, что аккумулятор подключен.
2. Откройте лоток для батарей корпуса. Лоток для батарей должен оставаться открытым на протяжении всего процесса зарядки.

Батареи, не требующие технического обслуживания (необслуживаемые)

3. Подключите зарядное устройство к заземленной цепи переменного тока.
4. Зарядное устройство выдаст инструкции, когда батарея будет полностью заряжена.

Стандартная батарея (обслуживаемая).

5. Снимите кожух аккумулятора и проверьте уровень электролита в аккумуляторе. При необходимости добавьте только дистиллированную воду, чтобы полностью покрыть пластины. Не добавляйте слишком много жидкости перед зарядкой.

6. Откиньте крышку батарейного отсека.
7. Подключите зарядное устройство к заземленной цепи переменного тока.
8. Зарядное устройство выдаст оповещение, когда батарея будет полностью заряжена.

9. Проверьте уровень электролита в батарее в конце цикла зарядки. Добавьте дистиллированную воду очень аккуратно. Не добавляйте слишком много.

Добавление воды в сухую батарею и ее зарядка.

1. Снимите пластиковую прокладку с вентиляционного отверстия аккумулятора, сняв крышку батарейного отсека.

2. Добавьте электролит в каждую батарею до тех пор, пока уровень жидкости не будет покрывать полностью пластины аккумулятора.

Не добавляйте до верхнего уровня, пока аккумулятор не будет заряжен полностью. Чрезмерное добавление жидкости может привести к переполнению электролита аккумулятора во время зарядки. Используйте раствор соды, чтобы нейтрализовать разлитую кислоту аккумулятора.

3. Установите на место крышку батарейного отсека.

4. Зарядите аккумулятор.

5. Проверьте уровень электролита в батарее по окончании цикла зарядки. Добавьте дистиллированную воду. Не добавляйте слишком много.

6. Транспортировка и обслуживание

Правила безопасности:

При использовании крана для подъема машины, пожалуйста, сохраняйте нормальное положение подъемника в пространстве, чтобы контролировать движение машины. Загружать и разгружать подъемник может только персонал, имеющий квалификацию по высотным подъемным работам. Транспортные средства должны быть припаркованы на горизонтальной площадке. При загрузке машины транспортное средство должно быть закреплено и поставлено на стояночный тормоз, чтобы предотвратить движение. Убедитесь, что вместимость транспортного средства, погрузочная поверхность, цепь или ремень достаточны для удержания веса машины. Пожалуйста, ознакомьтесь с заводской табличкой, чтобы понять вес и габариты подъемника, чтобы правильно рассчитать параметры грузовой машины. Перед отпуском тормоза машина должна находиться в горизонтальной плоскости или неподвижно. При снятии штифтов не допускайте падения ограждения. Всегда держитесь за ограждение, когда складываете его. Не ездите на машине по склонам, которые превышают допустимую для машины высоту подъема, спуска или уклона. Если при движении уклон транспортного средства превышает максимальный допустимый уклон, машину необходимо загружать и разгружать с помощью лебедки, как описано в операции снятия тормоза.

Обеспечение транспортной безопасности:

При подготовке к транспортировке колеса подъемника всегда должны быть заблокированы. Уберите и закрепите выдвижную платформу. Перед транспортировкой поверните ключ в положение "выкл", а затем извлеките ключ. Тщательно проверьте машину, чтобы предотвратить появление незакрепленных или подвижных деталей. Закрепите подъемник на транспортной поверхности с помощью элементов на шасси. Используйте не менее четырех цепей или ремней.

Убедитесь, что используемая цепь или ремень имеют достаточную прочность при нагрузке.

Если ограждение было сложено, используйте ремень для фиксации перед транспортировкой.

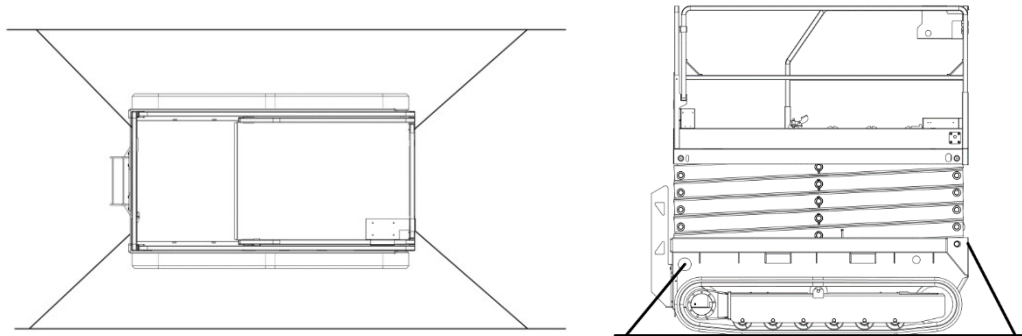

Примечание:

Только квалифицированные работники могут собирать/устанавливать такелаж и поднимать оборудование. Только персонал, обладающий квалификацией для работы с вилочным погрузчиком, может использовать вилочный погрузчик для погрузки и разгрузки подъемника. Убедитесь, что грузоподъемность, погрузочная поверхность, ремень или трос крана достаточны, чтобы выдержать вес машины. Чтобы узнать массу подъемника, вы можете обратиться к информационной табличке на шасси.

Использование вилочного погрузчика для транспортировки подъемника.

Убедитесь, что выдвижная платформа, органы управления и подвижные элементы закрыты и надежно закреплены. Уберите все подвижные детали, либо закрепите их так, чтобы избежать поломки и повреждения при транспортировке. На всех этапах транспортировки платформа должна быть опущена вниз до конца. Используйте специальные отверстия для вилок вилочного погрузчика в корпусе подъемника.

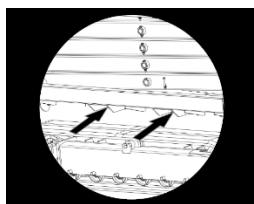

Вставьте вилы погрузчика в специальные технологические отверстия до конца. Поднимите вилы примерно на 15 см вверх и наклоните мачту вилочного погрузчика назад, это придаст более устойчивое положение для транспортировки подъемника. Попытка поднять машину иначе, либо без использования отверстий для вилок, может привести к повреждению компонентов и деталей подъемника.

Плановые технические осмотры.

- Операторы могут выполнять только плановое техническое обслуживание, проверки работы функций и осмотры, указанные в данном руководстве.
- В соответствии с требованиями, установленными изготовителем, только квалифицированные специалисты по техническому обслуживанию должны

обеспечивать регулярное техническое обслуживание.

Условные обозначения технического обслуживания:

Обратите внимание на следующие символы. Они могут помочь вам правильно понять и подготовиться к выполнению той или иной операции. Также они могут помочь разграничить операции, которые можно выполнять самостоятельно, а для каких необходима помощь квалифицированных специалистов/дилеров.



Указывает, на то, что для выполнения этой операции требуется инструмент.



Указывает, на то, что для выполнения этой процедуры требуются новые детали и расходные материалы.



Указывает, на то, что для выполнения этой процедуры требуется участие квалифицированных специалистов (дилер, работники авторизованных сервисных центров).

Проверка батарей.



Состояние батареи имеет решающее значение для производительности и безопасной работы. Неправильный уровень электролита или поврежденные кабели и проводка могут вызвать повреждение компонентов и создать опасные условия.

Примечание: эта проверка не требуется для машин с герметичными или необслуживаемыми аккумуляторными батареями.



Warning

Опасность поражения электрическим током.

Работа под напряжением может привести к серьезным травмам или смерти. Во время работы снимайте все кольца, часы и другие аксессуары.



Warning

Риск получения телесных повреждений.

Электролит аккумулятора едкий. Избегайте контакта с пролитым электролитом руками или другими частями тела, чтобы избежать травм. Используйте пищевую соду, чтобы нейтрализовать пролитый электролит.

Примечание. Следующие проверки следует проводить при достаточном заряде батареи.

1. Наденьте защитную одежду и защитные очки.
2. Убедитесь, что проводка аккумуляторного кабеля прочная и не подверглась коррозии.
3. Убедитесь, что фиксирующий стержень аккумулятора устойчив.
4. Снимите крышку аккумуляторного отсека.
5. Проверьте уровень электролита в аккумуляторной батарее. При необходимости долейте дистиллированную воду со дна батареи и трубки для жидкости. Не добавляйте лишнего.
6. Установите вентиляционную крышку.

Примечание. Добавление предохранителей клемм и антикоррозионных герметиков поможет предотвратить коррозию клемм аккумулятора и кабелей.

Проверить уровень гидравлического масла.



Правильный уровень гидравлической жидкости имеет решающее

значение для работы машины. Если гидравлическое масло находится в неподходящем положении, это может привести к повреждению гидравлических частей. Посредством ежедневного осмотра инспектор может определить изменение уровня гидравлической жидкости, которое может указывать на проблемы, существующие в гидравлической системе.



Выполните эту программу на закрываемой платформе.

Визуально проверьте уровень жидкости на стороне гидравлического бака.

Результат: уровень гидравлического масла должен быть на отметке бака.

При необходимости дозаправьте. Не добавляйте лишнего.

Спецификация гидравлической жидкости: L-HV46

Отчет о подготовке перед доставкой.

Отчет, подготовленный перед отправкой, включает все виды проверок. Составлять отчет необходимо перед доставкой по каждой проверке. После заполнения сохранить при необходимости.

График технического обслуживания.

Существуют ежедневные, ежеквартальные, полугодовые, годовые и двухгодичные процедуры технического обслуживания, которые необходимо выполнять в соответствии с графиком. План обслуживания продукта и отчет о подготовке к поставке разделены на пять подпунктов ABCDE. Шаги для каждой проверки показаны в таблице ниже.

Инспекционный цикл	Пункты осмотра
Ежедневно или каждые 8 часов	A
Ежеквартально или каждые 250 часов	A + B
Полгода или 500 часов	A + B + C
Раз в год или каждые 1000 часов	A + B + C + D
Каждые два года или 2000 часов	A + B + C + D + E

Отчеты о техническом осмотре.

Сохраняйте всю информацию после каждого технического осмотра. Это может пригодиться при дальнейшем обслуживании, а также можете выявить для себя элементы конструкции, требующие более тщательного осмотра.

Основные принципы.

Дилеры обязаны завершить подготовку перед доставкой.

Подготовка перед доставкой должна иметь приоритет перед доставкой каждого продукта. Эта проверка предназначена для того, чтобы перед использованием выяснить, есть ли у оборудования явные проблемы.

Запрещается использовать поврежденное или модифицированное оборудование. При обнаружении повреждений или несовместимости с поставкой

оборудования машина должна быть немедленно промаркирована и работа на ней должна быть прекращена.

Ремонт оборудования должен производиться сертифицированным специалистом в соответствии со спецификациями производителя.

Осмотр при техническом обслуживании должен проводиться сертифицированным специалистом в соответствии со спецификациями производителя и требованиями настоящего руководства.

Примечание.

Используйте руководство по эксплуатации оборудования.

Подготовка перед поставкой состоит из проверки работы, технического обслуживания и функциональных испытаний.

Используйте таблицы для записи результатов. Согласно инструкции по эксплуатации, после заполнения каждого пункта заполняйте соответствующую форму.

Если результат какой-либо проверки равен N, прекратите работу устройства, проведите ремонт и пере проверку. После завершения отметьте позицию R.

Y = завершено N = Нет, не завершено R = отремонтировано.

Оценка

Операция	Y	N	R
Проверка работоспособности завершена			
Плановое обслуживания завершено			
Функциональное тестирование завершено			
Модель			
Серийный номер			
Дата			
Владелец			
Подпись инспектора			
Должность инспектора			
Инспекционные компании (наименование)			

Отчеты о техническом осмотре.

Модель	
Серийный номер	
Дата	
Владелец	
Подпись инспектора	
Должность инспектора	
Инспекционные компании	

Примечание.

При каждом осмотре или проверке заполняется новый отчет.

Выберите соответствующий контрольный список на основе элементов проверки.

Ежедневно или каждые 8 часов	A
Ежеквартально или каждые 250 часов	A + B
Полгода или 500 часов	A + B + C
В год или каждые 1000 часов	A + B + C + D
Каждые два года или 2000 часов	A + B + C + D + E

Описание.

Контрольный список А	
А-1 Наличие инструкции по эксплуатации и наличие наклеек	В-10 Проверка включения медленной скорости В-11 Анализ гидравлического масла, при необходимости замена
А-2 Осмотр перед работой	В-12 Система вентиляции, проверка вентиляционных отверстий
А-3 Проведение функциональных тестов перед работой	В-13 Проверка лотка шасси
После 40 часов работы	В-14 Тест верхнего концевого выключателя
А-4 30 дневное обслуживание	

	Контрольный список С
Контрольный список В	С-1 Система защиты от перегрузки
В-1 Батареи	С-2 Проверка гидравлической системы
В-2 Провода	
В-3 Траки (гусеницы)	Контрольный список D
В-4 Функция аварийной остановки	D-1 Устойчивый к износу ползунок рычага вилки
Выключатель с ключом В-5	D-2 Замена фильтра гидросистемы
Звуковой сигнал В-6	
Тормоз В-7	Контрольный список E
Скорость привода В-8 в закрытом состоянии	E-1 замена гидравлической жидкости
Скорость движения в поднятом состоянии В-9	

Контрольный список А шаги.

А-1 Руководства по осмотру и наклейки.

Обеспечение надлежащего состояния руководства по эксплуатации и техническому обслуживанию является ключом к безопасной эксплуатации. К каждому устройству есть инструкция, которая хранится в ящике платформы. Руководства с расплывчатым текстом или отсутствующими страницами не содержат достаточной информации для обеспечения безопасной работы.

Кроме того, убедитесь, что все наклейки безопасности хорошо различимы и читаемы. Операторы, игнорирующие предупреждения об опасности, должны понимать риски и опасность для машины и окружающих людей. Паспорт (и руководство по эксплуатации) также предоставляет пользователям информацию об эксплуатации и техническом обслуживании. Нечеткие наклейки не служат предупреждением и могут привести к опасным условиям эксплуатации.

1. Проверьте и убедитесь, что руководство по эксплуатации и техническому обслуживанию находится в ручном ящике платформы.

2. Проверьте руководство, чтобы убедиться, что шрифт и слова четкие и нет пропущенных страниц.

3. Откройте таблицу проверки этикеток, внимательно проверьте, не размыты ли этикетки и наличие их.

4. После использования руководства объект ставится на место.

Подсказка: если вам нужно заменить/обновить руководство или этикетку, обратитесь к дилеру.

А-2 Осмотр перед работой.

Проверки перед работой необходимы для безопасной работы машины. Проверки перед работой выполняются путем визуального осмотра перед запуском машины. Эта проверка используется для обнаружения явных проблем с машиной перед функциональным тестом, а также может использоваться для определения необходимости планового технического обслуживания.

А-3 Функциональное тестирование.

Завершение функциональных испытаний имеет решающее значение для

безопасной работы машины. Функциональное тестирование используется, чтобы определить, есть ли у машины функциональные дефекты до того, как машина заработает. Бракованный аппарат использовать нельзя. Как только функциональный дефект будет обнаружен, немедленно пометьте машину и прекратите использование.

А-4 30-дневное обслуживание.



30-дневное техническое обслуживание - это одноразовое техническое обслуживание после первых 30 дней или 40 часов эксплуатации машины. После завершения этого шага продолжайте проверять элементы обслуживания в списке.

Выполните следующие этапы:

Проверка электрической проводки В-3

Замена обратного фильтра гидросистемы D-2.

Контрольный список шагов В.

В-1 проверить аккумулятор.



Проверка проводится каждые 250 часов или раз в квартал, в зависимости от того, что наступит раньше.

Хорошее состояние аккумуляторной батареи имеет решающее значение для производительности машины и безопасности эксплуатации. Неправильный уровень электролита и повреждение кабеля или соединения могут привести к повреждению и опасному состоянию деталей машины.



Опасность поражения электрическим током.

Работа под напряжением может привести к серьезным травмам или смерти. Во время работы снимайте все кольца, часы и другие аксессуары.



Риск получения телесных повреждений.

Электролит аккумулятора едкий. Избегайте контакта с пролитым электролитом руками или другими частями тела, чтобы избежать травм.

Нейтрализуйте пролитый электролит раствором пищевой соды.

1. Носите защитную одежду и очки.

2. Ослабьте фиксатор дверцы батарейного отсека на боковой стороне корпуса и поверните батарейный отсек корпуса наружу.

3. Убедитесь, что разъем кабеля аккумулятора не поврежден коррозией.

Совет: добавьте устройство защиты клемм, нанесите антикоррозийный клей, чтобы избежать коррозии кабеля разъема аккумулятора.

4. Убедитесь, что аккумулятор и кабель надежно закреплены.

5. Зарядите аккумулятор и дайте ему отдохнуть не менее 24 часов.

Для обслуживаемых аккумуляторов:

6. Откройте крышку батарейного отсека, проверьте удельный вес жидкостным ареометром и запишите.

7. Проверьте температуру окружающей среды и отрегулируйте удельный вес жидкости каждой ячейки, как описано ниже:

- Добавьте 0,004 на 5,5 °C выше 26,7.
- Менее 0,004 на 5,5 °C ниже 26,7.

Если: все аккумуляторные блоки отрегулированы на удельный вес более 1,277. Аккумулятор заряжен, переходите к шагу 12.

Если: удельный вес одного или нескольких аккумуляторных блоков меньше 1,217, выполните шаг 9.

8. Сбалансированная или полная зарядка. Дайте подъемнику постоять не менее 6 часов.

9. Откройте крышку аккумуляторного отсека, проверьте удельный вес жидкостным ареометром и запишите.

10. Проверьте температуру окружающей среды и отрегулируйте удельный вес жидкости каждой ячейки, как описано ниже.

Если температура выше 26,7 °C, добавьте 0,004 на 5,5 °C.

• Менее 0,004 на 5,5 °C ниже 26,7.

Если: все аккумуляторные блоки настроены на удельный вес более 1,277. Аккумулятор заряжен, переходите к шагу 12.

Если: разница в удельном весе жидкости между блоками батарей больше 0,1 или удельный вес более чем одной батареи меньше 1,217. Замените батарею.

11. Проверьте уровень электролита в аккумуляторной батарее и при необходимости долейте 3 мм дистиллированной воды. Не добавляйте слишком много.

12. Помойте аккумулятор пищевой содой и удалите брызги электролита.

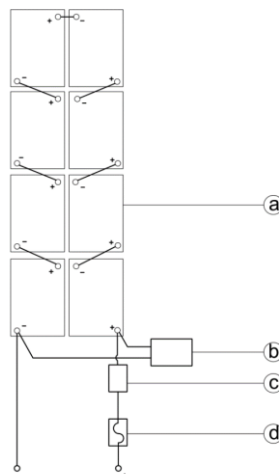

a - аккумулятор; b - зарядное устройство; c - главный выключатель постоянного тока; d - предохранитель

Подходит для всех аккумуляторов:

13. Убедитесь, что элементы в каждом аккумуляторном блоке подключены правильно.

14. Проверьте вилку зарядного устройства и изоляцию провода на предмет чрезмерного износа и повреждений, при необходимости замените вилку, либо кабель питания.

15. Правильно подключите зарядное устройство к источнику переменного тока 50Гц 220В.

При включении зарядного устройства раздается звуковой сигнал зарядного устройства и мигает световой индикатор, проверьте и исправьте соединение между предохранителем и зарядным устройством. Убедитесь, что зарядное устройство работает нормально, и начните заряжать аккумулятор.

Примечание: пожалуйста, выберите подходящую длину провода, общая длина не должна превышать 15 м.

В-2 проверить провода.



Эта проверка проводится каждые 250 часов или раз в квартал, в зависимости от того, что наступит раньше.

Содержание проводов в хорошем состоянии имеет решающее значение для безопасной работы и хорошей производительности машины. Неспособность обнаружить и заменить сгоревшие, поцарапанные, коррозированные или изогнутые провода приведет к небезопасной рабочей среде и может вызвать повреждение деталей машины.

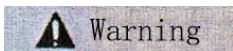

Опасность поражения электрическим током / взрыва.

Контакт с нагревательными или электрическими проводами может привести к серьезным травмам. Не носите кольца, часы и другие украшения.

1. Проверьте, отсутствует ли провод заземления под шасси.
2. Проверьте следующие участки на предмет ожогов, царапин, коррозии, перегибов или ослабления проводов:
 - Внутри наземного пульта управления.
 - Электропроводка гидравлического клапана в поддоне масляного насоса.
 - Провода батарейного отсека в батарейном отсеке.
 - Внутри блока управления платформой.
3. Поверните переключатель с ключом на контроллер платформы и нажмите красную кнопку аварийной остановки на наземном контроллере и контроллере платформы (если это предусмотрено конструкцией).
4. Поднимите платформу примерно на 2,5 м от земли.
5. Поднимите предохранительный рычаг, переместите предохранительный рычаг к середине втулки вала вилочной части конструкции и поверните вверх до вертикального положения.
6. Уменьшайте высоту платформы до тех пор, пока предохранительный рычаг не будет полностью соприкасаться с кожухом вала.



Риск разрушения.

Когда платформа опускается, убедитесь, что рука находится в правильном

положении относительно предохранительного рычага.

7. Проверьте шасси и участки вилок на предмет деформации, царапин, коррозии, перегибов и ослабленных проводов.

8. Проверьте следующие участки на предмет деформации, царапин, коррозии, перегибов и ослабления проводов:

- Монтажи на подвижных частях вилочной конструкции (провода, гидравлические шланги).

- Контроллер платформы.

- Жгуты проводов к платформе.

9. Проверьте следующее на целостность изоляции и отсутствия масляного загрязнения:

- Жгуты проводов между наземным блоком управления и контроллером платформы.

- Все соединения жгута проводов к горизонтальным датчикам.

10. Поднимите платформу и верните предохранительный рычаг в исходное состояние.

11. Опустите платформу, закройте все технологические люки и дверцы.

Инспекция В-3.



Эта проверка проводится каждые 250 часов или раз в квартал, в зависимости от того, что наступит раньше.

Поддержание гусеницы в хорошем состоянии необходимо для безопасной работы и хорошей производительности. Выход из строя гусеницы может привести к опрокидыванию машины. Если вовремя не найти неисправность и не отремонтировать ее, это также приведет к повреждению деталей машины.

1. Убедитесь в отсутствии царапин, трещин, проколов и прочего ненормального износа на поверхности и по бокам гусеницы.

2. Проверьте цепь на наличие повреждений, изгибов и трещин.

Обслуживание гидравлического привода.

3. Снимите открывающий штифт, чтобы проверить момент затяжки гайки.

Примечание: при повторной установке необходимо использовать новый шплинт.

4. Установите и зафиксируйте новый открытый штифт.

Момент затяжки гайки без смазки	406,7 Нм
Момент затяжки смазанных гаек	305 Нм

Обслуживание электропривода

Проверить момент затяжки всех болтов.	
Момент затяжки гайки без смазки	50,5 Нм
Момент затяжки болта для смазки	37,8 Нм

В-4 проверьте функцию аварийной остановки.

Проверка проводится каждые 250 часов или раз в квартал, в зависимости от того, что наступит раньше.

Функция аварийной остановки важна для безопасной работы машины. Неисправная красная кнопка аварийной остановки не может отключить электропитание и не может остановить все функции машины, что может привести к опасной ситуации.

В качестве функции безопасности, помимо функции красной кнопки аварийной остановки на платформе, выбор и работа наземного контроллера имеют приоритет над контроллером платформы.

1. Поверните переключатель с ключом в положение наземного управления и вытяните красную кнопку аварийной остановки на наземном пульте и контроллере платформы.

2. Переведите красную кнопку аварийной остановки наземного пульта управления в закрытое положение.

Результат: машина не работает.

3. Поверните переключатель с ключом на пульт управления с платформы и вытяните красную кнопку аварийного останова на земле и контроллере платформы.

4. Переведите красную кнопку аварийного останова контроллера платформы в закрытое положение.

Результат: машина не работает.

Примечание: красная кнопка аварийной остановки наземного пульта управления может остановить все операции машины, даже если переключатель с ключом установлен в положение управления пультом платформы.

В-5 тест ключевого выключателя.

Эта проверка проводится каждые 250 часов или раз в квартал, в зависимости от того, что наступит раньше.

Правильная работа переключателей имеет очень важное значение для работы оборудования. Машиной можно управлять с помощью наземного пульта управления или контроллера платформы и переключать с помощью переключателя с ключом. Неисправность переключателя может привести к опасной ситуации.

Для выполнения этого шага вам необходимо использовать наземный контроллер, поэтому не стойте на платформе.

1. Потяните красную кнопку аварийной остановки на контроллере наземном и платформы.

2. Поверните переключатель с ключом в положение управления пультом на платформе.

3. Проверьте функцию подъема и опускания в наземном контроллере.

В этом случае клавиши подъема-опускания не должны срабатывать.

4. Переведите пусковой выключатель на нижний пульт.

5. Проверьте функцию подъема и опускания в контроллере платформы.

В этом случае клавиши подъема-опускания не должны срабатывать.

6. Поверните переключатель с ключом в положение «выключено».

В этом случае все функции должны быть отключены и подъемник не должен

реагировать на нажатие клавиш на наземном пульте и на пульте платформы.

Испытание звукового сигнала В-6.

Эта проверка проводится каждые 250 часов или раз в квартал, в зависимости от того, что наступит раньше.

Звуковой сигнал используется персоналом, работающим на платформе, для оповещения персонала, находящегося на земле. Неправильно функционирующие звуковые сигналы не могут предупреждать людей об опасных или небезопасных условиях.

1. Поверните переключатель с ключом на пульт управления с платформы и вытяните красную кнопку аварийной остановки на наземном пульте и контроллере платформы.

2. Нажмите кнопку звукового сигнала на контроллере платформы.

Как результат, должен прозвучать сигнал.

В-7 тест-драйв тормозной функции.



Эта проверка проводится каждые 250 часов или раз в квартал, в зависимости от того, что наступит раньше.

Правильное торможение имеет решающее значение для безопасности эксплуатации. Требования к тормозам: плавное срабатывание, без задержек, рывков и аномального шума. Для завершения проверки функционирования тормозов машина должна находиться на твердом, горизонтальном и безбарьерном покрытии. Платформа должна находиться в полностью опущенном состоянии.

1. Проведите контрольную линию на земле.

2. Поверните переключатель с ключом на пульт управления с платформы и вытяните красную кнопку аварийной остановки на наземном пульте и контроллере платформы.

3. Опустите платформу.

4. Нажмите кнопку выбора функции движения.

5. Выберите точку на машине (для примера: Точка касания на колесах) как отметку для визуального пересечения контрольной тестовой линии.

6. Разгоните машину до максимальной скорости и немедленно отпустите ручку, когда контрольная точка пересечет контрольную линию земли.

7. Измерьте расстояние между контрольной точкой и тестовой линией.

Результат: подъемник должен остановиться в пределах заданной линии.

ПРИМЕЧАНИЕ. Тормоз должен работать в пределах допустимого для машины диапазона скорости и уклона пути.

8. При неудовлетворительных результатах испытания, необходимо заменить тормоз и осуществить проверку заново, начиная с пункта 1.

Максимальный тормозной путь	61 см ± 30 см
-----------------------------	---------------

Проверка скоростных характеристик В-8.



Эта проверка проводится каждые 250 часов или раз в квартал, в зависимости от того, что наступит раньше.

Нормальное функционирование привода имеет решающее значение для эксплуатационной безопасности. Функция привода должна быть информативной для оператора, осуществляться плавно и без рывков. При нормальной работе не может быть задержек, ударов и аномального шума.

Проверка скорости движения должна выполняться на твердой, горизонтальной и безбарьерной поверхности.

1. Начертите две линии на земле на расстоянии 12,2 метра друг от друга в качестве стартовой и конечной.

2. Включите переключатель с ключом на пульт управления с платформы и вытащите красную кнопку аварийной остановки на наземном пульте управления и на контроллере платформы.

3. Опустите платформу.

4. Нажмите кнопку выбора функции движения.

5. Выберите точку на машине (например, на колесе) в качестве ориентира для визуального пересечения линий старта и финиша.

6. Разгоните машину до максимальной скорости и начните отсчет времени, когда контрольная точка пересечет линию старта.

7. Двигайтесь на полной скорости и запишите время пересечения финишной линии.

См. спецификацию.

В-9 Проверка скорости – высокая скорость.



Эта проверка проводится каждые 250 часов или раз в квартал, что наступит раньше. Нормальное функционирование привода имеет решающее значение для эксплуатационной безопасности. Функция привода должна реагировать на оператора быстро и плавно. При нормальной работе не может быть задержек, ударов и аномального шума. Проверка скорости движения должна проводиться на твердой, горизонтальной и без препятствий земле.

1. Начертите на земле две линии на расстоянии 12,2 метра друг от друга в качестве стартовой и конечной.

2. Поверните переключатель с ключом на пульте управления с платформы и вытяните красную кнопку аварийной остановки на наземном пульте и контроллере платформы.

3. Нажмите кнопку выбора функции подъема.

4. Нажмите и удерживайте кнопку включения функции.

5. Поднимите платформу примерно на 2 метра от земли.

6. Нажмите кнопку выбора функции движения.

7. Выберите точку на машине (например, на колесе) в качестве ориентира для визуального пересечения линий начала и конца.

8. Переведите машину на максимальную скорость и начните отсчет времени,

когда контрольная точка пересечет линию старта.

9. Держите полную скорость и запишите время пересечения конечной линии. См. спецификацию.

Проверка В-10 - малая скорость



Эта проверка проводится каждые 250 часов или раз в квартал, в зависимости от того, что наступит раньше.

Нормальное функционирование привода имеет решающее значение для эксплуатационной безопасности. Функция привода должна реагировать на оператора быстро и плавно. При нормальной работе не может быть задержек, ударов и аномального шума.

Проверка скорости движения должна проводиться на твердой, горизонтальной и свободной от препятствий земле.

1. Начертите на земле две линии на расстоянии 12,2 метра друг от друга в качестве стартовой и конечной.

2. Поверните переключатель с ключом на пульт управления с платформы и вытяните красную кнопку аварийного останова на земле и контроллере платформы.

3. Опустите платформу в закрытое положение.

4. Нажмите кнопку выбора скорости движения.

5. Выберите точку на машине (например, на колесе) в качестве ориентира для визуального пересечения линий начала и конца.

6. Включите машину на максимальную скорость и начните отсчет времени, когда контрольная точка пересечет линию старта.

7. При полной малой скорости, время преодоления пути должно быть не менее 25 секунд.

Анализ гидравлического масла В-11.



Эта проверка проводится каждые 250 часов или раз в квартал, в зависимости от того, что наступит раньше.

Замена или проверка гидравлического масла имеет решающее значение для производительности и срока службы оборудования. Загрязненные гидравлические жидкости могут повлиять на оборудование.

Производительность, непрерывное использование приведет к повреждению оборудования. При работе в условиях повышенной нагрузки, либо при неблагоприятных условиях эксплуатации, следует проверять чаще.

Перед заменой гидравлического масла можно проверить, нужно ли это, через маслоотделитель.

Если гидравлическое масло не заменяется в течение двух лет, его следует проверять ежеквартально, если оно не проходит проверку, замените гидравлическое масло.

Смотри пункт Е-1, проверьте или замените гидравлическое масло.

В-12 крышка гидравлического бака и система вентиляции.



Эта проверка проводится каждые 250 часов или раз в квартал, в зависимости от того, что наступит раньше.

Вентиляционное отверстие в крышке может повлиять на параметры работы гидравлической системы.

1. Снимите крышку с гидробака.
2. Проверьте прохождение воздуха.

Если прохождение воздуха затруднено, перейдите к пункту 3.

3. Осторожно очистите крышку бака с помощью мягкого растворителя и высушите сжатым воздухом под низким давлением. Повторите шаг 2.

4. Установите крышку гидравлического бака.

В-13 Проверка компонентов фиксатора лотка корпуса.



Эта проверка проводится каждые 250 часов или раз в квартал, в зависимости от того, что наступит раньше.

Хорошее состояние запорных частей лотка шасси имеет решающее значение для производительности и срока службы оборудования. Поврежденные детали замка лотка шасси могут привести к случайному открытию лотка, что создает угрозу безопасности.

1. Проверьте износ и повреждение всех запорных частей поддона шасси.
2. Смажьте пружину и вращающийся механизм защелки каждого замка лотка легким маслом.

В-14 проверка верхнего концевого выключателя.



Эта проверка проводится каждые 250 часов или раз в квартал, в зависимости от того, что наступит раньше.

Исправные концевые выключатели имеют решающее значение для производительности и безопасной работы машины. Машины, работающие с неисправными концевыми выключателями, снижают производительность и создают потенциально небезопасную рабочую среду.

Выполните эту проверку работоспособности. Машина должна находиться на твердой, ровной и свободной от препятствий земле.

1. Поверните пусковой переключатель в положение наземного управления и поднимите платформу на высоту примерно 2,5 м от земли.

2. Поднимите предохранительный рычаг, переместите предохранительный рычаг к середине втулки и поверните вверх до вертикального положения.

3. Уменьшайте высоту платформы до тех пор, пока предохранительный рычаг не будет полностью соприкасаться с кожухом вала.

**Риск разрушения.**

Убедитесь, что рука находится в правильном положении относительно предохранительного рычага, когда платформа опускается.

4. Откройте крышку сиденья концевого выключателя, установленную на шасси.

5. Немного приподняв платформу, верните предохранительный рычаг.

6. С помощью наземного пульта управления поднимите платформу, одновременно нажимая на рычаг верхнего концевого выключателя, чтобы активировать верхний концевой выключатель.

При нажатии на концевой выключатель, подъем должен прекратиться. Если этого не происходит, то отремонтируйте или замените концевой выключатель полностью.

Контрольный список С.**С-1 система защиты от перегрузки платформы.**

Выполняйте этот шаг каждые 500 часов или 6 месяцев, в зависимости от того, что наступит раньше, или проверяйте, если машина была перегружена.

Периодические испытания механизмов перегрузки платформы имеют решающее значение для безопасной работы машины. Непрерывная работа с неисправной системой защиты от перегрузки приведет к тому, что система не сможет определить информацию о перегрузке платформы. Это повлияет на устойчивость машины, и оборудование может быть опрокинута. Также это может привести к поломке отдельных узлов и агрегатов.

Система защиты платформы от перегрузки предназначена для предотвращения перегрузки при эксплуатации машины. Она состоит из двух электрических компонентов: реле давления перегрузки и датчика наклона.

Реле давления перегрузки регулируется и используется для определения давления в цилиндре, которое возвращается в систему защиты от перегрузки платформы. Когда давление слишком высокое, реле давления отправит сигнал для остановки всех функций контроллера машины до тех пор, пока с платформы не будет снята избыточная нагрузка.

Датчик наклона, расположенный во внутреннем рычаге 1 вилки, используется для измерения угла наклона механизма ножничного подъема для определения высоты платформы.

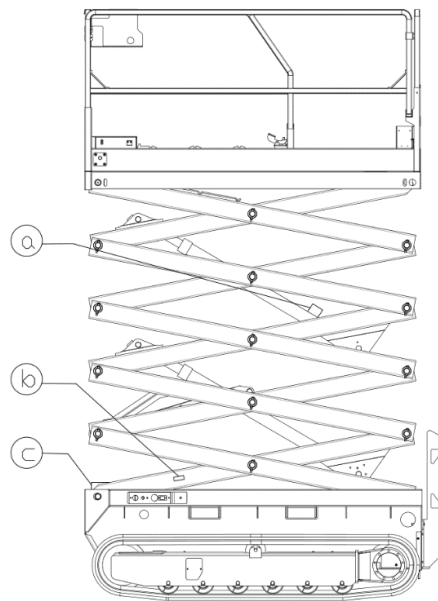

а - датчик давления перегрузки; б - датчик наклона;
с - крышка концевого выключателя

1. Поверните пусковой переключатель в положение наземного управления и поднимите платформу на высоту примерно 2,5 м от земли.

2. Поднимите предохранительный рычаг, переместите предохранительный рычаг к середине втулки вала вилки и поверните вверх до вертикального положения.

3. Уменьшайте высоту платформы до тех пор, пока предохранительный рычаг не будет полностью соприкасаться с кожухом вала.

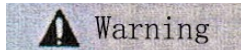

Риск аварийной ситуации.

4. Когда платформа опускается, убедитесь, что рука находится в правильном положении относительно предохранительного рычага.

5. Откройте отсек концевого выключателя, установленный на шасси. Снимите крышку концевого выключателя.

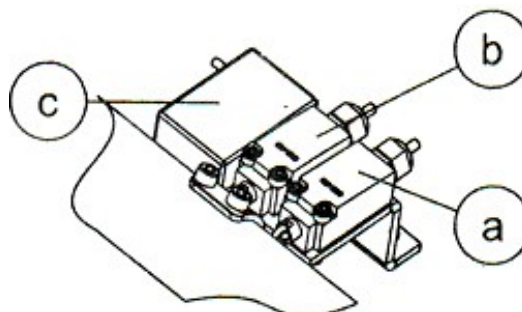

а - концевой выключатель верхней точки; б - концевой выключатель нижней точки; с - датчик опускания

6. Если целостность датчиков не нарушена и нет проблем в работе, можете закрыть отсек.

7. Если имеются нарекания в работе, замените датчики. Только квалифицированный персонал может выполнять подобные операции.

С-2 замена крышки гидробака.



Этот шаг выполняется каждые 500 часов или каждые шесть месяцев, в зависимости от того, что наступит раньше.

Гидравлический бак - вентилируемый. Внутри крышки находится воздушный фильтр, который со временем может забиться. Если крышка засорена и не пропускает воздух или имела место быть неправильная установка после попадания примесей в гидравлическую систему, то это может привести к повреждению компонентов гидравлической системы. Поэтому крышку следует часто проверять в плохих рабочих условиях.

1. Снимите крышку гидробака.
2. Установите новую крышку гидравлического бака.

Контрольный список D.

D-1 Проверка подвижных частей ножничного механизма.



Выполняйте этот шаг каждые 1000 часов или ежегодно, в зависимости от того, что наступит раньше.

Состояние подвижных элементов вилочного механизма очень важно для безопасной работы оборудования. Использование изношенных износостойких ползунков может привести к повреждению деталей и небезопасной работе.

Проверить износостойкую накладку в закрытом состоянии платформы.

1. Измерьте расстояние от внутреннего кожуха шатуна до плоскости нижней пластины на стороне наземного контроллера.

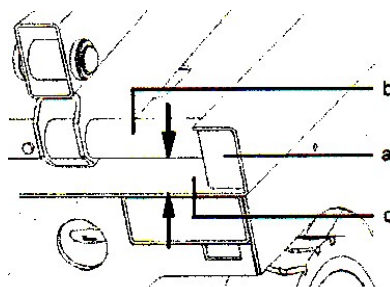

а - износостойкий ползун; b - внутренний кожух шатуна; с - нижняя пластина

Если результаты измерений больше или равны 31 мм, выполните шаг 2.

Если результат измерения меньше 31 мм, замените износостойкий бегунок.

2. Измерьте расстояние от внутреннего кожуха шатуна до плоскости нижней пластины на стороне аккумуляторной батареи со стороны, не являющейся рулевой.

Если результаты измерений больше или равны 31 мм, выполните шаг 3.

Если результат измерения меньше 31 мм, замените износостойкий бегунок.

3. Нанесите смазку между направляющей шасси и износостойкой кареткой.

D-2 замена фильтра гидравлического бака.



Выполняйте этот шаг каждые 1000 часов или ежегодно, в зависимости от того, что наступит раньше.

Замена фильтра возвратного масла необходима для обеспечения хорошей производительности и срока службы машины. Грязные или забитые фильтры могут повлиять на работу машины. При плохих условиях работы фильтр следует менять чаще.

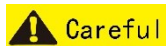

Careful

Опасность ожога.

Остерегайтесь горячего масла. Воздействие горячего масла может привести к сильным ожогам.

Note

Возврат гидробака.

Фильтр устанавливается в средней зоне между блоком функциональных клапанов и гидроагрегатом.

1. Очистите гидравлическое масло, пролитое вокруг фильтра. Снимите фильтр гаечным ключом.

2. Нанесите слой гидравлического масла на уплотнительное кольцо нового фильтра.

3. Установите новый фильтр и затяните его вручную.

4. С помощью маркера отметьте время и дату замены в таблице замены фильтра.

5. Поверните переключатель с ключом в положение наземного управления и нажмите красную кнопку аварийного останова на земле и контроллере платформы.

6. Удерживая нажатой, выберите кнопку.

7. Проверьте детали фильтра на предмет утечки масла.

8. Удалите пролитое гидравлическое масло вокруг.

Контрольный список E.

E-1 проверить или заменить гидравлическое масло.



Эта процедура выполняется каждые 2000 часов или каждые два года, что наступит раньше.

Замена или проверка гидравлического масла необходимы для обеспечения хорошей производительности машины и ее срока службы. Грязное гидравлическое масло и всасывающий масляный фильтр повлияют на производительность машины, а продолжительное использование приведет к повреждению деталей. В тяжелых условиях работы это следует делать чаще.

Перед заменой гидравлического масла убедитесь в необходимости замены масла.

Если гидравлическое масло не заменялось в течение двух лет, его следует

проверять раз в квартал, а гидравлическое масло следует заменять, если проверка показала его несоответствие по качеству.

Примечание: эту процедуру следует выполнять при закрытии машины.

1. Отсоедините аккумуляторную батарею от машины.



Опасность поражения электрическим током / ожога.

Работа в цепи под напряжением может привести к серьезным травмам или смерти. Во время работы снимайте кольца, часы и другие аксессуары.

2. Откройте гидроагрегат, чтобы установить лоток.
3. Отметьте и отсоедините возвратный трубопровод от гидравлического фильтра к гидравлическому баку и снимите трубопровод с бака.

Для предотвращения попадания пыли.

4. Пометьте и отсоедините всасывающий патрубок гидронасоса и бака, снимите патрубок. Стык труб закрыт для предотвращения попадания пыли.
5. Ослабьте крепление гидравлического бака и снимите гидравлический бак.
6. Снимите сливную пробку в нижней части гидравлического бака.
7. Налейте масло в подходящую емкость.



Риск получения телесных повреждений.

Гидравлическое масло может проникнуть под кожу. Медленно ослабляйте гидравлическое соединение, позволяя давлению масла постепенно ослабевать. При необходимости, дайте маслу стечь, используйте специальные емкости для слива отработанного масла.

8. Удалите пролитое гидравлическое масло и правильно утилизируйте отработанное гидравлическое масло.
9. Используйте мягкий растворитель для очистки гидравлического бака и тщательно просушите его на воздухе.
10. Затяните сливную пробку. Момент затяжки в соответствии со следующими требованиями:

Спецификация крутящего момента	
Без сливной пробки масляного бака со смазкой	4,5 Нм
Сливная пробка смазочного гидравлического бака	3,4 Нм

11. Установите обратно гидравлический бак и установите крепеж, чтобы затянуть гидравлический бак.

Момент затяжки в соответствии со следующими требованиями:

Спецификация крутящего момента	
Не смазываемый крепеж гидробака	4 Нм
Смазываемые крепежные детали гидравлического бака	2,9 Нм

12. Подсоедините трубопровод гидравлического насоса к резервуару.
13. Подсоедините возвратный трубопровод гидравлического насоса к

возвратному масляному фильтру.

14. Залейте в бак гидравлическое масло и будьте осторожны, чтобы не перелить его.

15. Пусковой насос заполняет гидравлической жидкостью всю гидравлическую систему, чтобы удалить воздух из гидравлической системы.



Риск повреждения компонентов.

Работа без масла может привести к повреждению гидравлического насоса. При заполнении гидравлической системы позаботьтесь о том, чтобы бак имел нормальную вентиляцию. Не допускайте кавитации гидравлического насоса.

Определения.

1. Производитель - завод, осуществляющий производство оборудования.
2. Официальный представитель - компания, уполномоченная вести переговоры от лица Производителя.
3. Дилер - компания, ответственная за продажу, гарантийное и после гарантийное обслуживание.
4. Покупатель - юридическое или физическое лицо, купившее технику и осуществляющее его эксплуатацию.

Смена владельца техники влечет за собой изменение условий предоставления гарантии, необходимо переоформление гарантийного талона.

7. Гарантийные обязательства

Всю необходимую документацию на продукцию можно получить, обратившись в филиал или к представителю/дилеру в вашем регионе/стране.

Гарантийный срок устанавливается 12 месяцев или 1200 моточасов со дня продажи конечному потребителю.

Полезный срок эксплуатации – 5 (пять) лет при условии соблюдения всех правил эксплуатации и технического обслуживания.

Консервация оборудования не предусмотрена заводом изготовителем.

Общие условия гарантии

Гарантийное обслуживание осуществляется, если причиной неисправности оборудования стало использование заводом изготовителем некачественных материалов, нарушение технологии производства, допущение брака оборудования и его отдельных узлов, агрегатов и составных частей. Устранение неисправности может быть осуществлено проведением ремонта или замены неисправной детали/узла агрегата, а также оборудования в целом (только для случаев, когда ремонт и восстановление оборудования невозможно осуществить).

При этом право выбора выполнять ремонт либо замену, а также каким способом выполнять ремонт, принадлежит работникам сервисного центра.

Замененные детали переходят в собственность сервисного центра. Гарантийный срок на детали и комплектующие агрегата, замененные либо отремонтированные в рамках гарантийного обслуживания, истекает одновременно с истечением гарантийного срока на оборудование.

В целях определения причин отказа и/или характера повреждений изделия производится диагностика оборудования сроком 10 рабочих дней с момента поступления оборудования в сервисный центр. По результатам диагностики принимается решение о ремонте изделия, либо отказе в обслуживании. При этом изделие принимается на диагностику только в полной комплектации, при наличии паспорта с отметкой о дате продажи и штампом организации-продавца.

Гарантийные обязательства не распространяются на:

1. Ущерб, причиненный другому оборудованию, работающему в сопряжении с данной техникой;
2. Быстроизнашивающиеся запасные части;
3. Обычный (нормальный) износ оборудования в процессе эксплуатации;
4. Поломки, которые возникли после использования оборудования совместно с другим не подходящим для этого оборудованием;
5. Поломки, вызванные форс-мажорными обстоятельствами, несчастными случаями, стихийными бедствиями, преднамеренными или неосторожными действиями собственника оборудования или привлеченными им лицами или третьих лиц, в том числе при осуществлении транспортировки. А также любым внешним воздействием (физическим, химическим, электрическим), небрежностью в обращении, самостоятельным ремонтом (модификацией), пренебрежением в обслуживании и хранении, несоблюдением регламента технического обслуживания;
6. Поломки, вызванные неправильным пониманием инструкции по эксплуатации, сознательным или случайным, равно как и ее несоблюдением.

Гарантийные обязательства полностью аннулируются в случаях:

1. Истечения срока гарантии;
2. Наличия повреждений, вызванных попаданием внутрь агрегата посторонних предметов, веществ, жидкостей, частиц и пыли;
3. Наличия разрушения деталей со следами химической коррозии, а также механических повреждений;
4. Несоблюдения правил эксплуатации оборудования либо его использования не по назначению;
5. Установки и эксплуатации заведомо неисправного оборудования или в условиях, противоречащих правилам его эксплуатации;
6. Использования неподходящих и неодобренных заводом изготовителем запасных частей, агрегатов и элементов;
7. Наличия прямых и косвенных следов сборки-разборки оборудования и его составных частей;
8. Образования дефекта в результате замены запасных частей или при

обслуживании оборудования специалистами не авторизованного сервисного центра;

9. Использования рабочих жидкостей (масла, смазки, топлива, и иных ГСМ), марка которых не соответствует указанной в паспорте (инструкции по эксплуатации), либо при их загрязнении и неудовлетворительном качестве.

Порядок подачи рекламаций:

Гарантийные рекламации принимаются в течение гарантийного срока. Для этого запросите у организации, в которой вы приобрели оборудование, бланк для рекламации и инструкцию по подаче рекламации.

Оборудование, отосланное дилеру или в сервисный центр в частично или полностью разобранном виде, под действие гарантии не подпадает. Все риски по пересылке оборудования дилеру или в сервисный центр несет владелец оборудования.

Другие претензии, кроме права на бесплатное устранение недостатков оборудования, под действие гарантии не подпадают.

ВНИМАНИЕ: Гарантия не распространяется на технику, не имеющую в паспорте или сервисном листе отметок о дате и месте продажи, предпродажной подготовке, а также о прохождении всех плановых ТО, предписанных по регламенту.

Гарантийное обслуживание осуществляется организацией, выполняющей периодическое техническое обслуживание механизма. Доставка гарантийной техники до сервисного центра и обратно осуществляется силами владельца и за его счет.

Оборудование, не имеющее маркировки, с нечитаемыми и поврежденными информационными табличками (шильдиками) сервисным центром не принимается.

Торгующая организация несет ответственность по условиям настоящих гарантийных обязательств только в пределах суммы, уплаченной покупателем за данное изделие.

При обращении в Службу сервиса владелец обязан предоставить Гарантийный талон, Сервисный паспорт, товарно-финансовые документы и акт рекламации. Серийный номер и модель передаваемой в ремонт техники должны соответствовать указанным в гарантийном талоне.

РАСШИРЕННАЯ ГАРАНТИЯ!

Для данного оборудования (Подъемник ножничный GTJZ) есть возможность продлить срок гарантии на 1 (один) год.

Для этого зарегистрируйте оборудование в течение 60 дней со дня приобретения на официальном сайте группы компаний TOR INDUSTRIES **www.tor-industries.com** (раздел «сервис») и оформите до года дополнительного гарантийного обслуживания. Подтверждением предоставления расширенной гарантии является Гарантийный сертификат.

Гарантийный сертификат действителен только при наличии документа, подтверждающего приобретение.

Перечень комплектующих с ограниченным сроком гарантийного обслуживания.

ВНИМАНИЕ! На данные комплектующие расширенная гарантия не распространяется.

Комплектующие	Срок гарантии
Электродвигатель	1 год
Элементы гидравлической системы, пульта управления, аккумуляторные батареи	6 месяцев
Колеса, подшипники, ролики, предохранители, траки	Гарантия отсутствует



Информация данного раздела действительна на момент печати настоящего руководства. Актуальная информация о действующих правилах гарантийного обслуживания опубликована на официальном сайте группы компаний TOR INDUSTRIES **www.tor-industries.com** (раздел «сервис»).



**СЕРВИСНЫЙ ПАСПОРТ
ПАСПОРТНЫЕ ДАННЫЕ**

МОДЕЛЬ:			
СЕРИЙНЫЙ НОМЕР:			
ДАТА ПРОДАЖИ:		/	
ГАРАНТИЙНЫЙ СРОК:			

ИНФОРМАЦИЯ О ПРОДАВЦЕ:

КОМПАНИЯ:			
АДРЕС:			
КОНТАКТЫ:	ТЕЛ:		

СЕРВИСНЫЕ ОТМЕТКИ

М.П.	Настоящим удостоверяем выполнение всех контрольных операций и испытаний. Техника полностью укомплектована, исправна и готова к эксплуатации.
ДАТА	

ОТМЕТКИ О ПРОХОЖДЕНИИ ТО И РЕМОНТА

Регламент ТО-1						
Регламент ТО-2						
Регламент ТО-3						
Регламент ТО-4						
Плановый ремонт						
Замена деталей и составных частей						
Исполнитель						

Покупатель ознакомился с правилами безопасности и эксплуатации данного изделия, с условиями гарантийного обслуживания. Покупатель получил Руководство (паспорт) на русском языке. Техника (оборудование) получена в исправном состоянии, без видимых повреждений в полной комплектности, претензий по качеству не имею.

Покупатель _____ М.П.



Отметки о периодических проверках и ремонте.

Дата	Сведения о проверке или ремонте оборудования	Подпись ответственного лица



Сведения о местонахождении подъемника.

Наименование предприятия- владельца подъемника	Местонахождение подъемника	Дата прибытия



**Сведения о назначении специалистов, ответственных за содержание
подъемника в исправном состоянии.**

Номер и дата приказа о назначении	Фамилия, Имя, Отчество, должность	Подпись



**Сведения о ремонте металлоконструкций, изменениях в конструкции и
замене составных частей подъемника**

Номер и дата приказа о назначении	Сведения о замене и ремонте (документы, подтверждающие качество вновь установленные (взамен изношенных) частей подъемника и применяемых при ремонте материалов, электродов, а также сварки, необходимо хранить в специально папке)	Подпись специалиста, ответственного за содержание подъемника в исправном состоянии



Регистрация.

Наименование собственника: _____.

Подъемник зарегистрирован за № _____ в

_____.

(регистрирующий орган)

В паспорте пронумеровано _____ страниц и прошнуровано _____ листов, в том числе чертежей на _____ листах.

М.П.

(должность регистрирующего лица)

« _____ » _____ Г.

Снято с учета:

М.П.

(подпись)

« _____ » _____ Г.

ВНИМАНИЕ! Схемы гидравлические и электрические, габаритные чертежи, наклейки и т.д. в данном руководстве предоставлены заводом изготовителем и не подвергались изменению (переводу, редактированию). Если по какой-либо причине у вас возникли сложности с чтением схем в печатном варианте руководства, обратитесь к поставщику для предоставления инструкции в электронном виде. Это даст возможность отредактировать их, либо просмотреть более фрагментально в том формате, в котором они предоставлены, либо в иных графических редакторах.

Гидравлическая схема

GTJZ0608LD, GTJZ0810LD

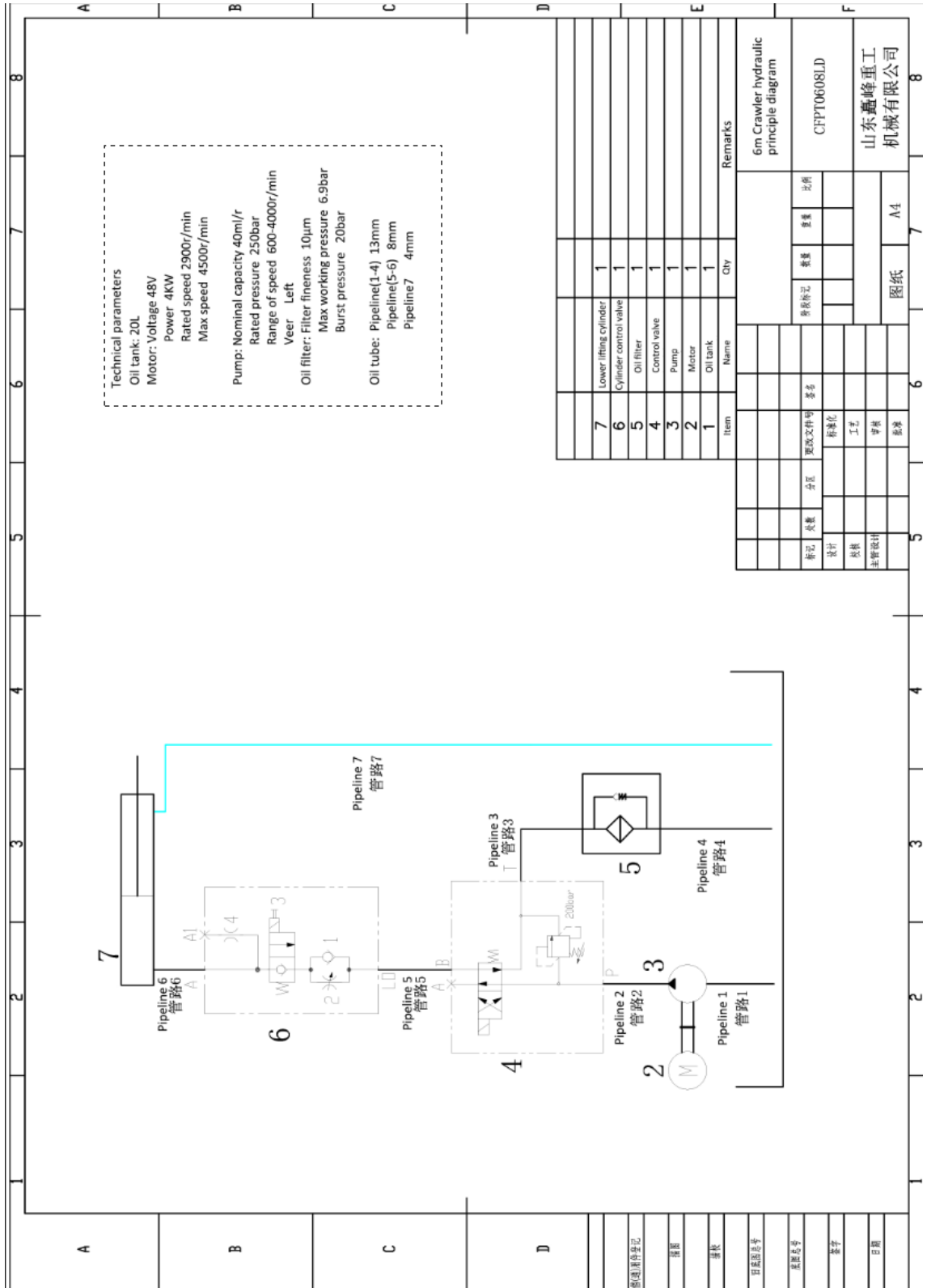

GTJZ0608LDS, GTJZ0810LDS

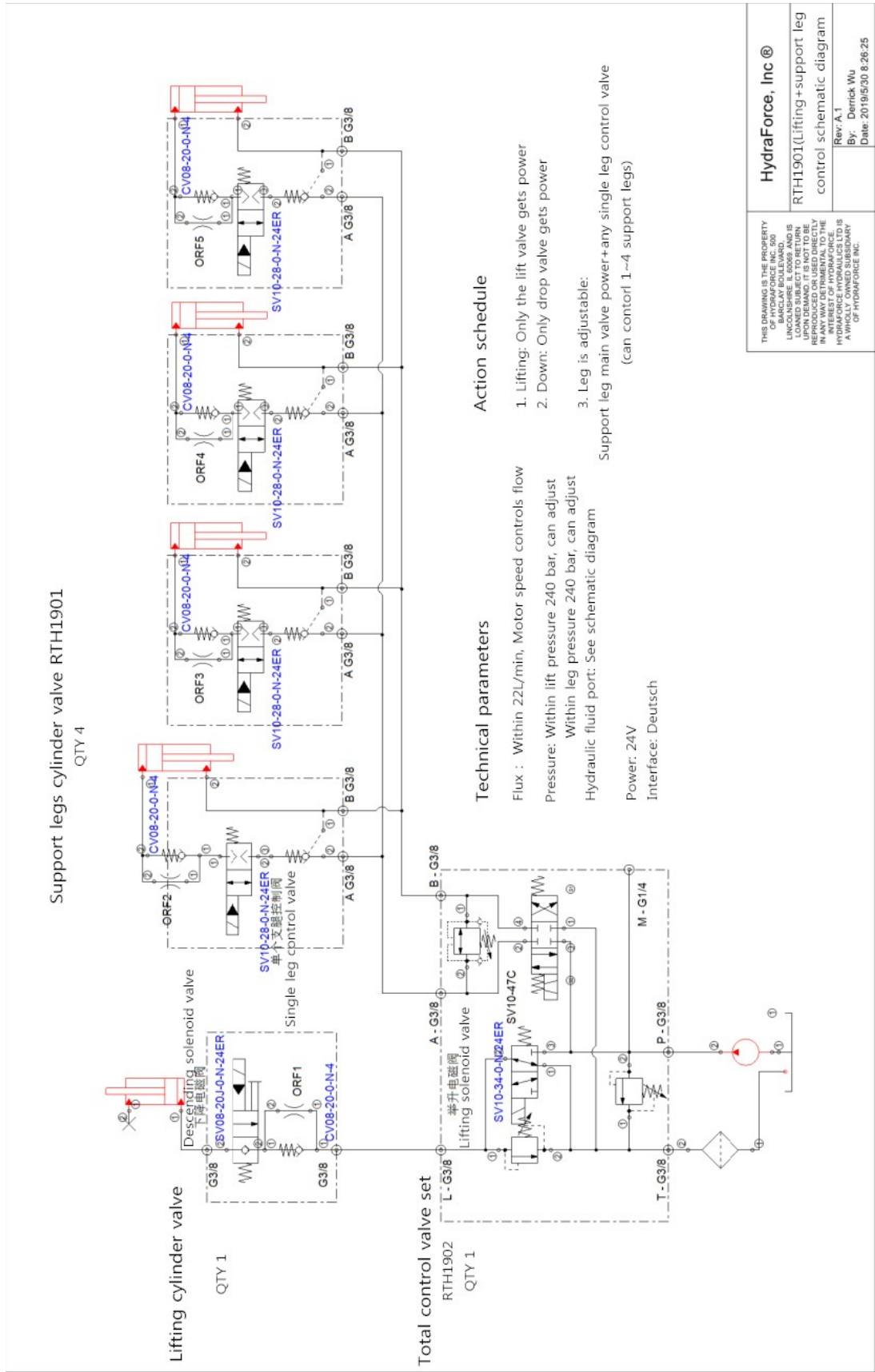

GTJZ1012LD, GTJZ1214LD

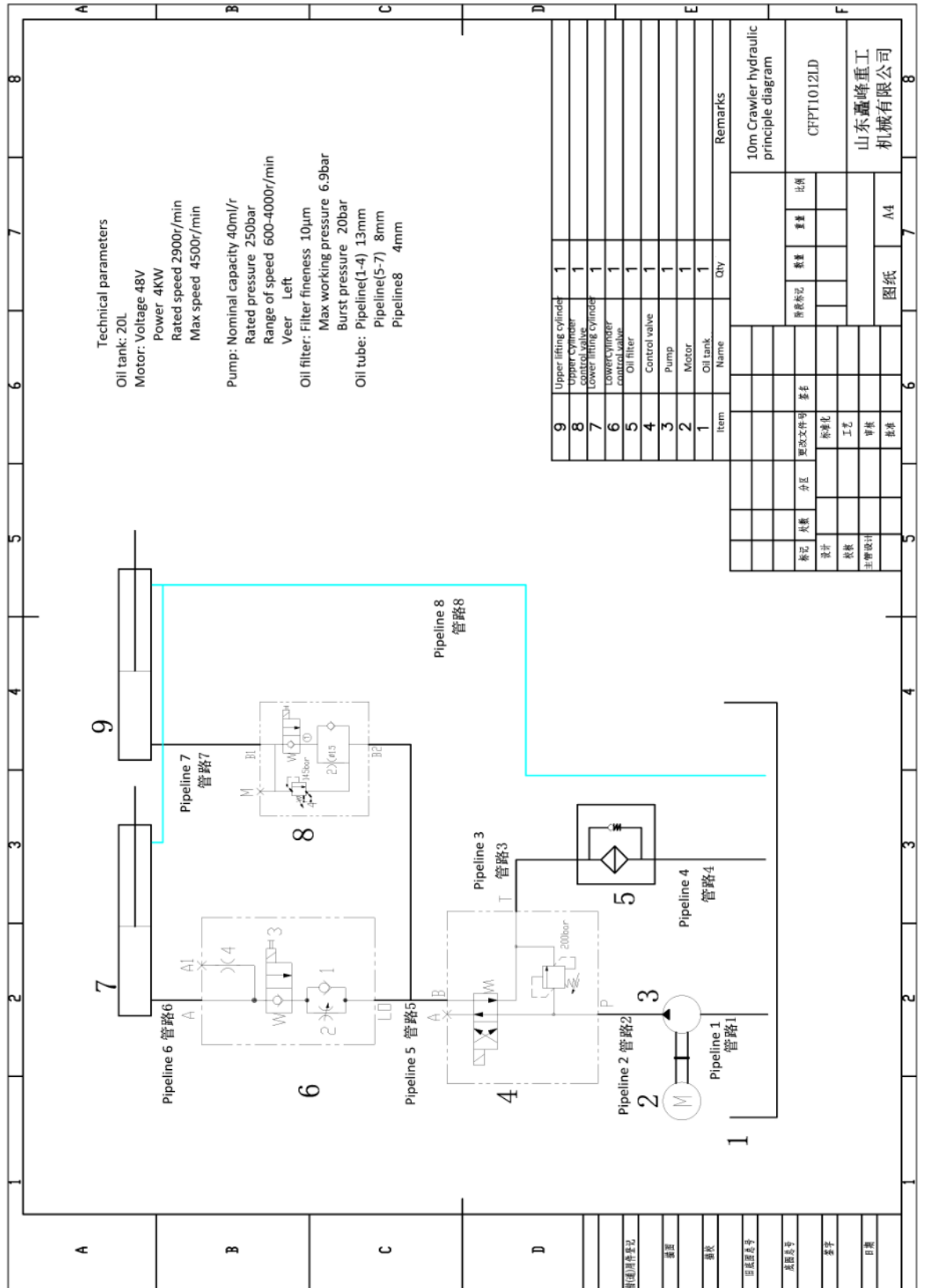

GTJZ1012LD, GTJZ1214LD

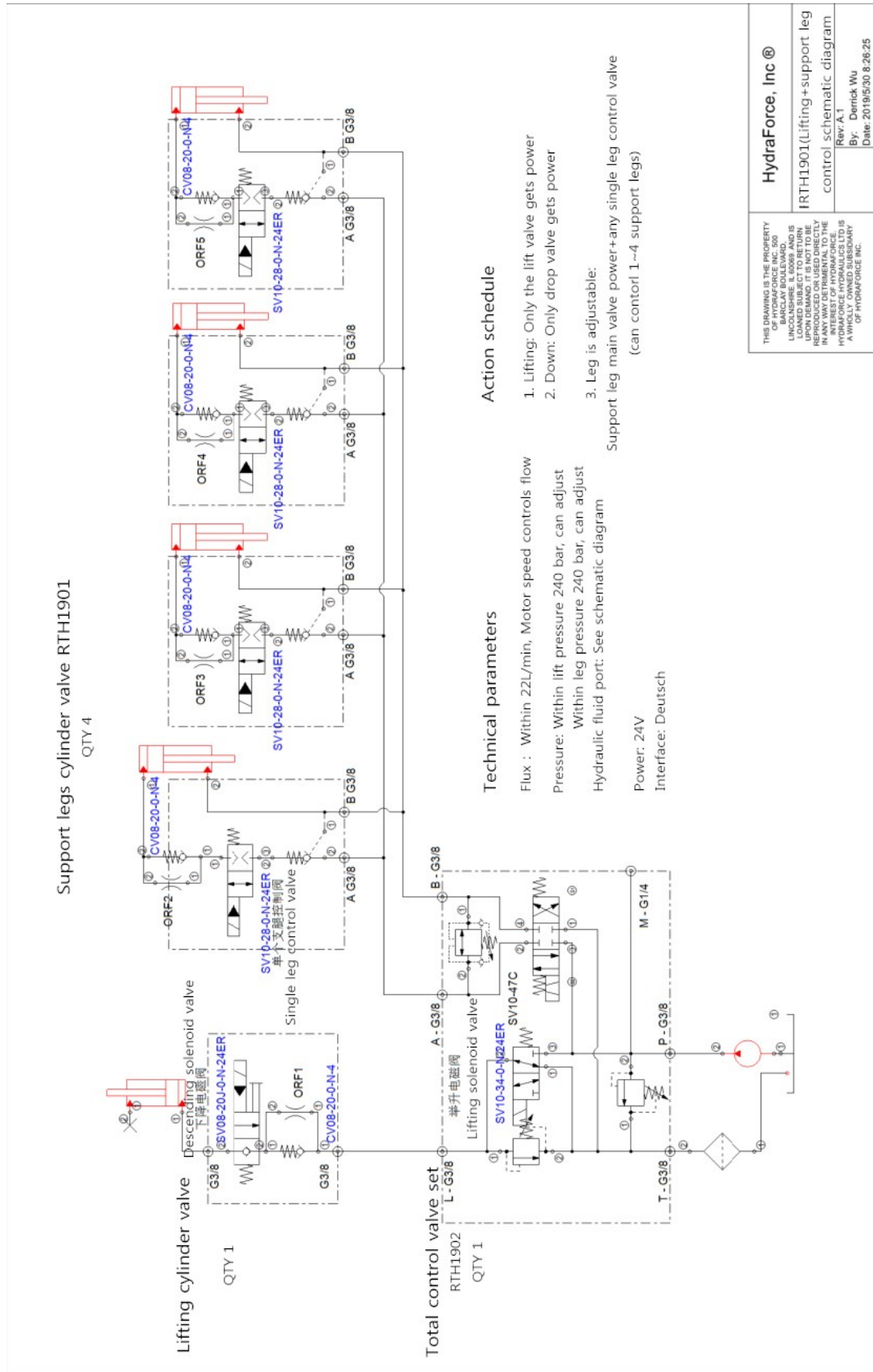

Электрическая схема

GTJZ0608LD, GTJZ0810LD, GTJZ1012LD, GTJZ1214LD

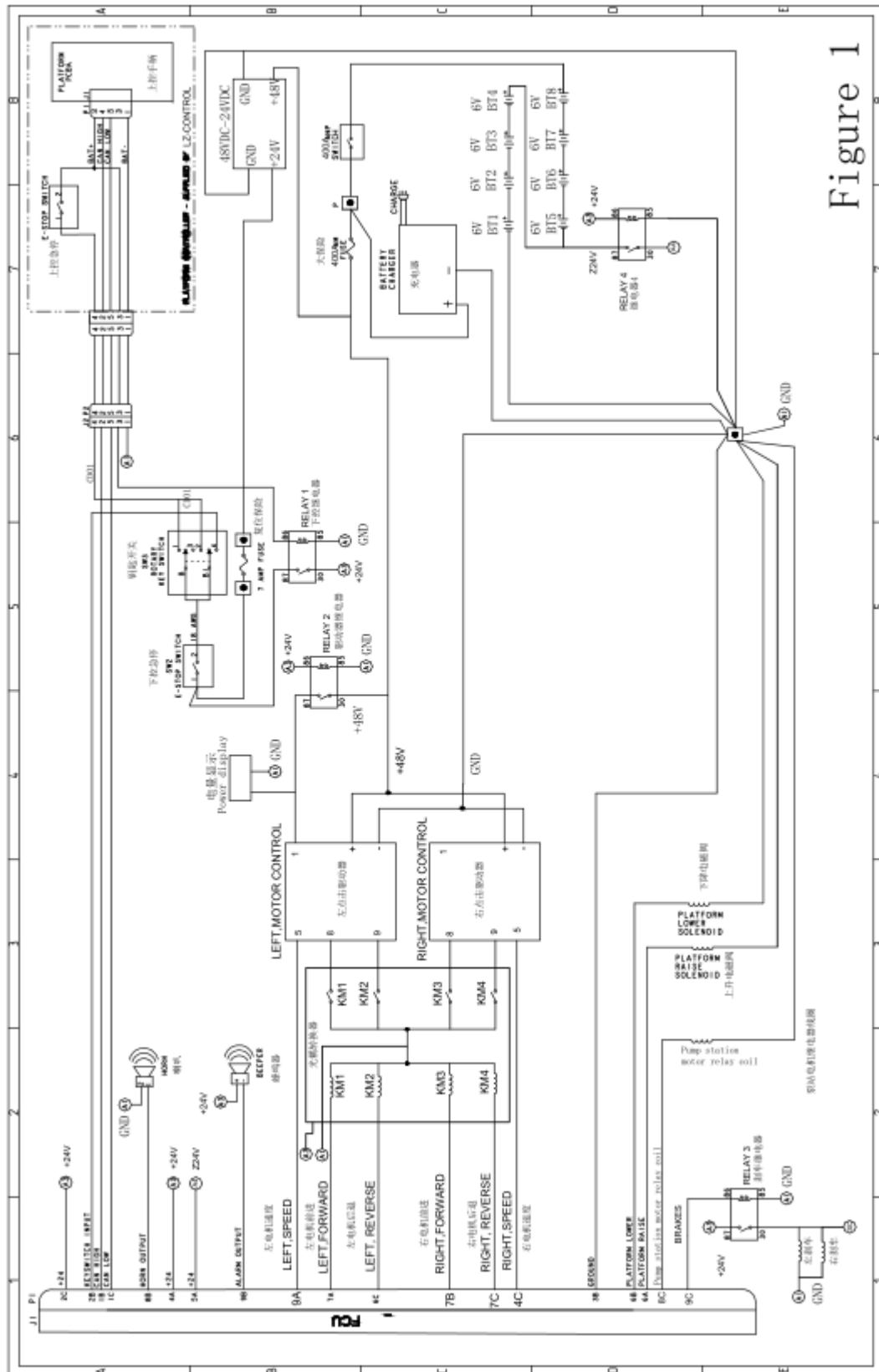

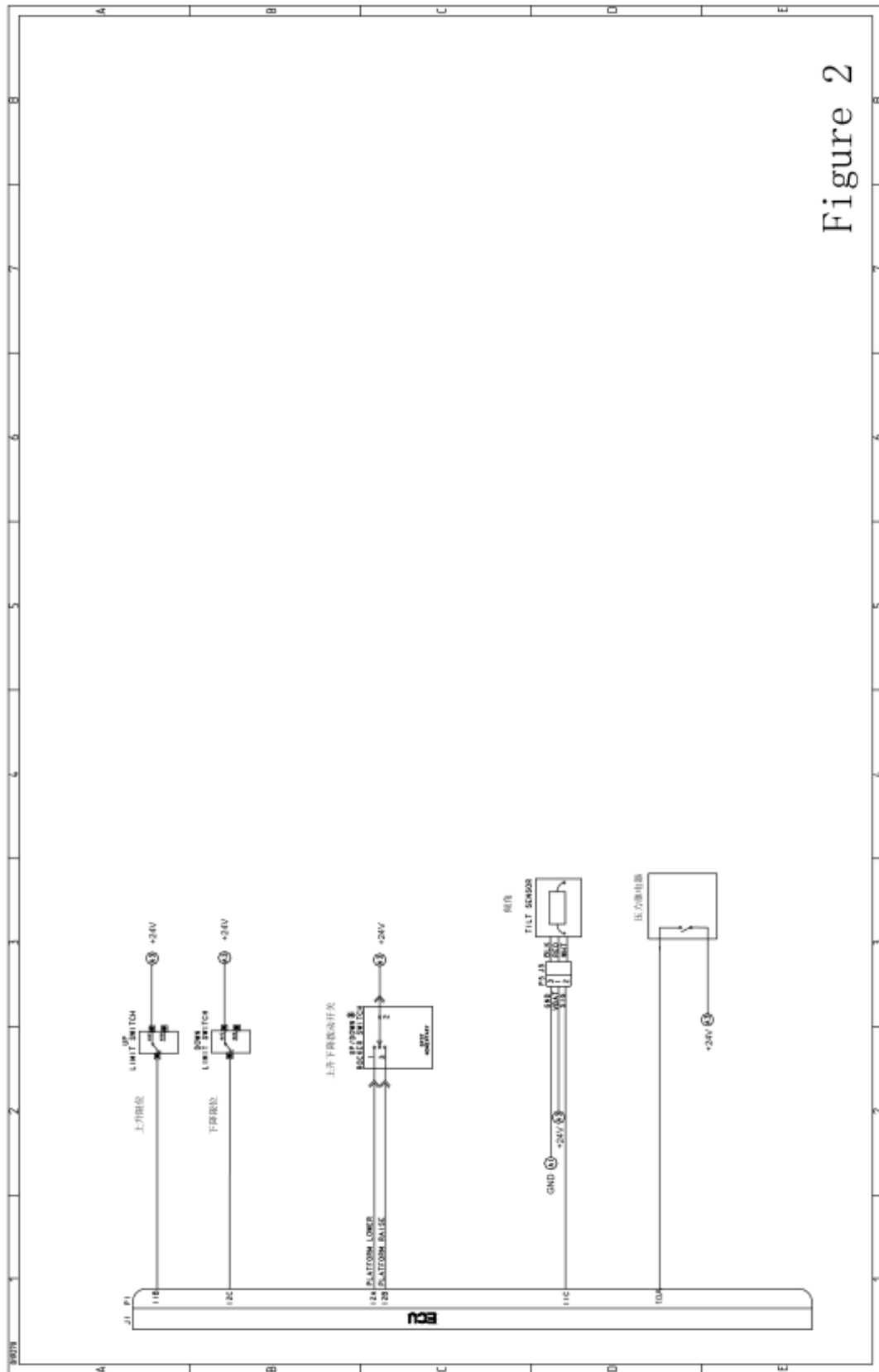

Figure 2

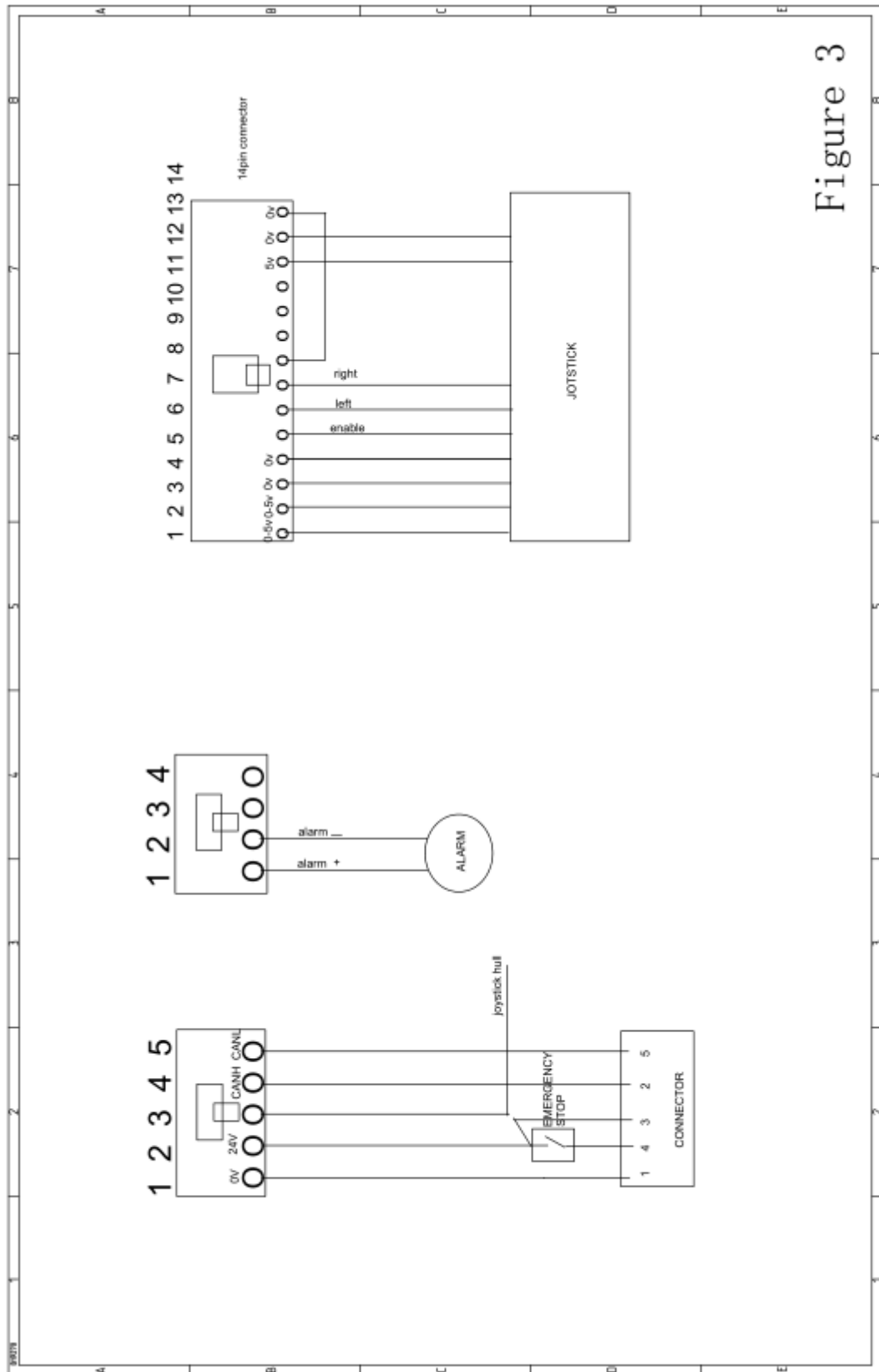

Figure 3

GTJZ0608LDS, GTJZ0810LDS, GTJZ1012LDS, GTJZ1214LDS

